

# TOASTER

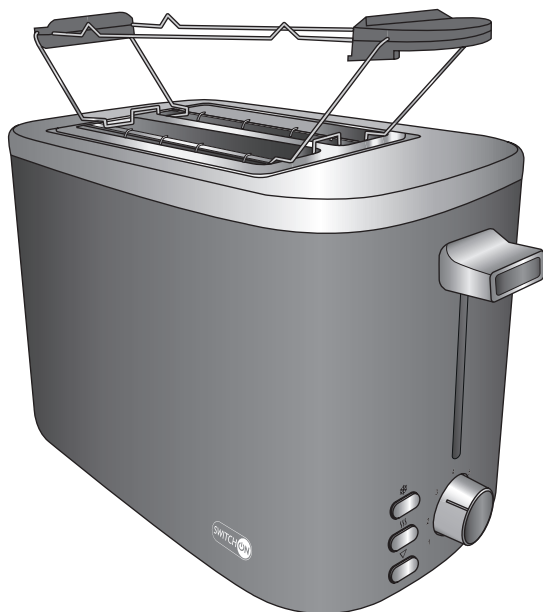

800 W

- D** Bedienungsanleitung
- CZ** Návod k obsluze
- HR** Upute za uporabu
- PL** Instrukcja obsługi
- RO** **MD** Instrucțiuni de folosire
- SK** Návod na obsluhu
- BG** Инструкция за употреба



TOASTER | TOPINKOVAČ | TOSTER | TOSTER  
PRĂJITOR | HRIANKOVAČ | ТОСТЕР



- D** Klappen Sie vor dem Lesen die Seite mit den Abbildungen aus und machen Sie sich anschließend mit allen Funktionen des Gerätes vertraut.
- CZ** Před čtením si otevřete stranu s obrázky a potom se seznámte se všemi funkcemi přístroje.
- HR** Prije nego što pročitate tekst, otvorite stranicu sa slikama i upoznajte se na osnovu toga sa svim funkcijama uređaja.
- PL** Przed przeczytaniem proszę rozłożyć stronę z ilustracjami, a następnie proszę zapoznać się z wszystkimi funkcjami urządzenia.
- RO MD** Înainte de a citi instrucțiunile, priviți imaginile și familiarizați-vă cu toate funcțiile aparatului.
- SK** Pred čítaním si odklopte stranu s obrázkami a potom sa oboznámte so všetkými funkciami prístroja.
- BG** Преди да прочетете отворете страницата с фигурите и след това се запознайте с всички функции на уреда.

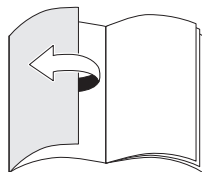
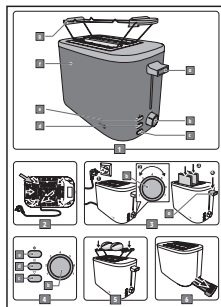

D	Bedienungs- und Sicherheitshinweise	4
CZ	Pokyny pro obsluhu a bezpečnostní pokyny	13
HR	Upute za uporabu i sigurnosne upute	21
PL	Wskazówki dotyczące obsługi i bezpieczeństwa	29
RO, MD	Instrucțiuni de utilizare și de siguranță	38
SK	Pokyny pre obsluhu a bezpečnostné pokyny	48
BG	Инструкции за употреба и безопасност	56

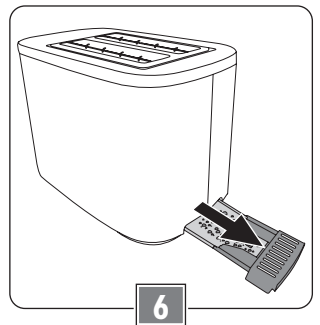
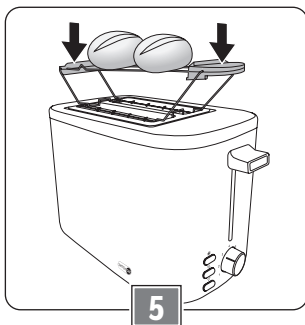
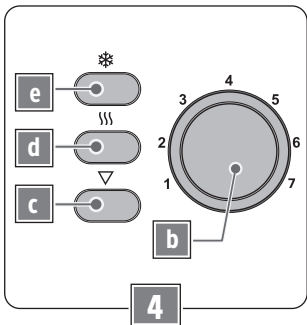
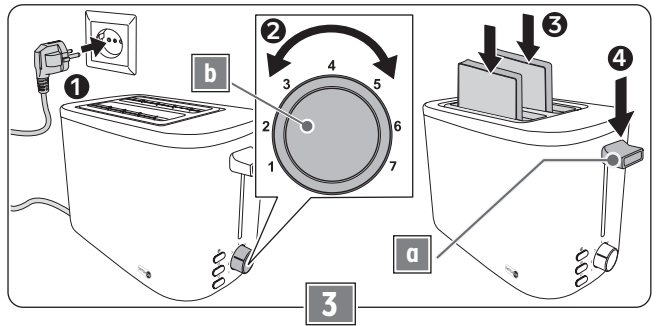
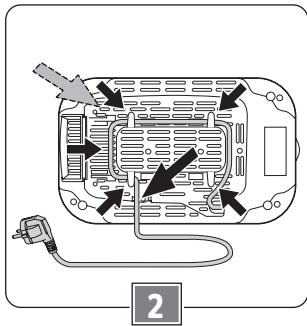
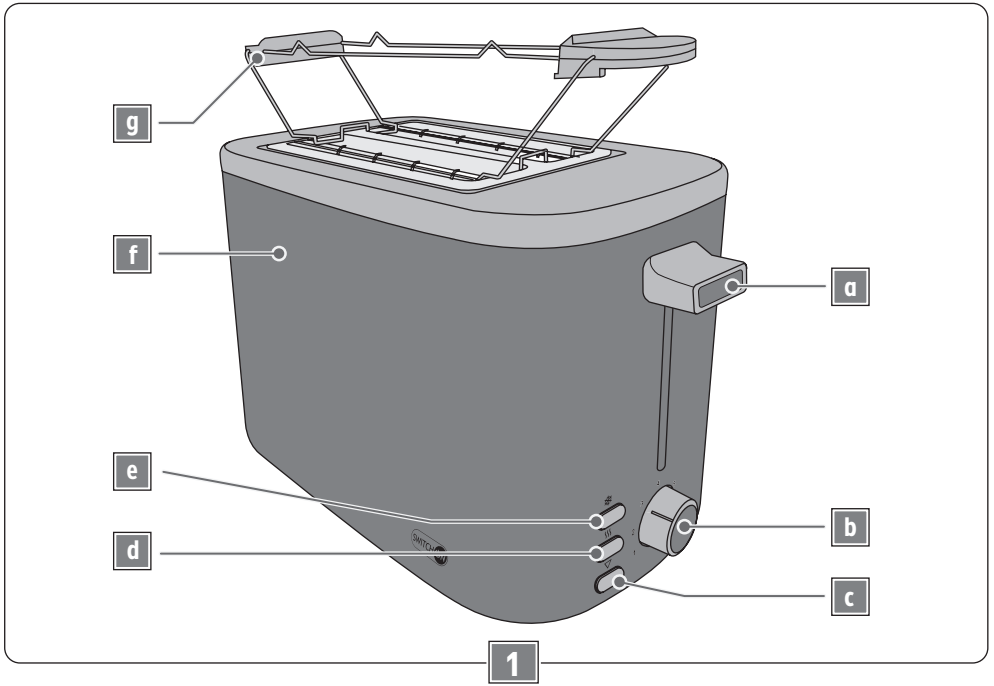

## Sehr geehrte Kundin, sehr geehrter Kunde!

---

Wir beglückwünschen Sie zum Kauf Ihres neuen Gerätes. Sie haben sich für ein Produkt mit hervorragendem Preis-/Leistungsverhältnis entschieden, das Ihnen viel Freude bereiten wird.

Machen Sie sich vor der Benutzung des Gerätes mit allen Bedienungs- und Sicherheitshinweisen vertraut.

Benutzen Sie das Gerät nur wie beschrieben und für die angegebenen Einsatzbereiche. Händigen Sie alle Unterlagen bei Weitergabe des Gerätes an Dritte mit aus.

## Lieferumfang

---

- Toaster
- Brötchenaufsatz
- Bedienungsanleitung

Kontrollieren Sie, ob alle Teile vorhanden sind und überprüfen Sie das Gerät auf Transportschäden.

Nehmen Sie ein beschädigtes Gerät nicht in Betrieb!

Im Schadensfall wenden Sie sich bitte an eine Kaufland-Filiale.

## Sicherheit

---

Lesen Sie die Bedienungsanleitung sorgfältig durch, bevor Sie das Gerät zum ersten Mal verwenden.

Für einen sicheren Gebrauch, befolgen Sie alle nachfolgenden Sicherheitshinweise.

## Symbole und ihre Bedeutung



Bedienungsanleitung lesen!



Achtung! Heiße Oberflächen!



Gefahr durch elektrische Spannung!



Allgemeines Gefahrensymbol!



Dieses Symbol kennzeichnet Materialien und Gegenstände, die dazu bestimmt sind, mit Lebensmitteln in Berührung zu kommen.

## Bestimmungsgemäße Verwendung

- Verwenden Sie das Gerät nur zum Toasten und Aufbacken von Toastbrot, Brötchen, dickeren Scheiben Schnittbrot und ähnliche für Toaster geeignete Backwaren. Toasten Sie kein Knäckebrot, Zwieback und Ähnliches. Geben Sie keine mit Butter, Fett oder anderen Aufstrichen bestrichenen und keine belegten Brotwaren in den Toaster.
- Verwenden Sie das Gerät nicht im Freien.
- Dieses Gerät ist dazu bestimmt, im Haushalt und ähnlichen Anwendungen verwendet zu werden, wie beispielsweise:
  - in Küchen für Mitarbeiter in Läden, Büros und anderen gewerblichen Bereichen;
  - in landwirtschaftlichen Anwesen;
  - von Kunden in Hotels, Motels und anderen Wohneinrichtungen;
  - in Frühstückspensionen.
- Benutzen Sie das Gerät nur für den beschriebenen Anwendungsbereich und mit dem originalen Zubehör. Jede andere Verwendung oder Veränderung des Gerätes gilt als nicht bestimmungsgemäß. Für aus bestimmungswidriger Verwendung oder falscher Bedienung entstandene Schäden wird keine Haftung übernommen.

## Sicherheit von Kindern und Personen



### Warnung!

- Erstickungsgefahr für Kinder beim Spielen mit Verpackungsmaterial!
- Verpackungsmaterial unbedingt von Kindern fernhalten.

- Dieses Gerät kann von Kindern im Alter ab 8 Jahren sowie Personen mit reduzierten physischen, sensorischen oder mentalen Fähigkeiten oder Mangel an Erfahrung und Wissen benutzt werden, wenn sie beaufsichtigt werden oder bezüglich des sicheren Gebrauchs des Gerätes unterwiesen wurden und die daraus resultierenden Gefahren verstanden haben.
- Kinder dürfen nicht mit dem Gerät spielen und müssen daher beaufsichtigt werden.
- Reinigung und Benutzerwartung dürfen nicht durch Kinder durchgeführt werden, es sei denn, sie sind älter als 8 Jahre und beaufsichtigt.
- Kinder jünger als 8 Jahre sind vom Gerät und vom Netzkabel fernzuhalten.

**Vorsicht!****Verbrennungsgefahr durch heiße Oberflächen!**

Einige Teile des Produktes können sehr heiß werden und Verbrennungen verursachen. Besondere Vorsicht ist geboten, wenn Kinder und schutzbedürftige Personen anwesend sind.

---

**Allgemeine Sicherheit**

- Das Gerät darf nicht verwendet werden, wenn Netzkabel oder Gehäuse beschädigt sind.
- Ist das Netzkabel beschädigt, darf es nur durch eine autorisierte Reparaturdienststelle ersetzt werden, um Gefährdungen zu vermeiden.
- Backwaren können brennen. Verwenden Sie das Gerät nie in der Nähe oder unterhalb von brennbaren Materialien wie beispielsweise Gardinen.
- Während des Betriebes erhitzt sich das Gerät und das Zubehör. Benutzen Sie nur die vorgesehenen Griffe und Schalter.
- Dieses Gerät ist nicht dazu bestimmt, mit einer externen Zeitschaltuhr oder einem separaten Fernwirksystem betrieben zu werden.
- Schließen Sie das Gerät nur an eine Stromversorgung an, deren Spannung und Frequenz mit den Angaben auf dem Typenschild übereinstimmen! Das Typenschild befindet sich an der Unterseite des Gerätes.
- Schließen Sie das Gerät nur an eine unbeschädigte, vorschriftsmäßig installierte Schutzkontaktsteckdose an.
- Stellen Sie das Gerät immer auf eine trockene, stabile und ebene Fläche.
- Das Gerät darf nicht auf einer heißen Fläche oder in der Nähe einer Wärmequelle aufgestellt werden.
- Das Netzkabel darf mit den heißen Teilen des Gerätes nicht in Kontakt kommen.
- Lassen Sie das Gerät während des Betriebes niemals unbeaufsichtigt.
- Röstschlitze während des Toastens nicht abdecken. Keine Brotscheiben oder Brötchen auf das Gehäuse legen, da dies zur Überhitzung im Gerät führt.
- Stecken Sie kein Besteck oder andere harte Gegenstände in die Röstschlitze, um das Gerät nicht zu beschädigen.
- Fassen Sie niemals in die Röstschlitze des Gerätes, wenn dieses in Betrieb oder nicht vollständig abgekühlt ist.

- Vorsicht! Brot kann sehr heiß werden. Bei der Entnahme kleinerer Brotscheiben, mit einer Kantenlänge von weniger als 8,5 cm und/oder einem Gewicht von weniger als ca. 25 g, besteht Verbrennungsgefahr.
- Ziehen Sie nach jedem Gebrauch den Netzstecker aus der Steckdose.



### **Vorsicht!**

#### **Verbrennungsgefahr durch heiße Oberflächen!**

Teile des Gerätes können während des Betriebs sehr heiß werden.

- Berühren Sie nie die heißen Teile des Gerätes.
- Lassen Sie das Gerät nach dem Ausschalten zuerst abkühlen, bevor Sie es anfassen.

- 
- Schalten Sie das Gerät vor jeder Reinigung aus und trennen Sie es vom Stromnetz.
  - Lassen Sie das Gerät und das Zubehör vor Reinigung oder Aufbewahrung abkühlen.
  - Das Gerät und das Netzkabel mit Stecker nie in Wasser oder andere Flüssigkeiten tauchen und nicht unter fließendem Wasser reinigen!
  - Das Gerät darf nicht im Geschirrspüler gereinigt werden.
  - Beachten Sie den Abschnitt „Reinigen und Pflegen“.

## **Vor der ersten Inbetriebnahme**

### **Verpackungsmaterial entfernen**

- Entfernen Sie vor dem ersten Gebrauch alle Verpackungsmaterialien vom Gerät.

### **Reinigung vor der ersten Nutzung**

- Reinigen Sie das Gerät und das Zubehör vor der ersten Nutzung sorgfältig. Beachten Sie hierzu auch den Abschnitt „Reinigen und Pflegen“.
- Reinigen Sie die Außenseite des Gerätes mit einem nur leicht angefeuchteten Tuch und trocknen Sie danach alle Teile sorgfältig ab.

- Heizen Sie das Gerät – ohne Backwaren – 5 x auf, um produktionsbedingte Rückstände an den Heizdrähten zu beseitigen. Stellen Sie hierfür den Bräunungsregler auf Stufe 6.

### **Hinweis:**

Trotz gründlicher Reinigung kann es beim ersten Aufheizen zu leichter Rauch- und Geruchsentwicklung kommen. Das ist normal und ungefährlich. Öffnen Sie für ausreichende Belüftung zum Beispiel ein Fenster.

## Erklärung der Bedienelemente (Bild 1)

Die nachstehende Tabelle beschreibt die Bedienelemente des Gerätes.

Bild	Symbol	Funktion
1 a	-	Hebel für den Schlitten: Hebel bis zum Anschlag nach unten drücken, bis dieser einrastet und gleichzeitig den Toastvorgang startet. <b>Hinweis:</b> Der Hebel rastet nur dann ein, wenn der Netzstecker eingesteckt ist.
1 b	-	Bräunungsregler: Mit dem Bräunungsregler stellen Sie den gewünschten Bräunungsgrad (Stufe 1 bis 7) ein.
1 c		Taste zum Abbrechen des Toastvorgangs und Auswerfen der Brotscheiben
1 d		Taste zum Aufwärmen (für bereits getoastete Brotscheiben)
1 e		Taste zum Auftauen (für gefrorene Brotscheiben)
1 g	-	Brötchenaufsatz (zum Aufbacken von Brötchen)

## Gerät aufstellen (Bild 2)



### Warnung!

Backwaren können brennen. Verwenden Sie das Gerät nie in der Nähe oder unterhalb von brennbaren Materialien wie beispielsweise Gardinen.

- Wickeln Sie das Kabel von der Kabelaufbewahrung an der Unterseite des Gerätes auf die gewünschte Länge ab.
- Klemmen Sie das Kabel in die dafür vorgesehene Kabelklemme an der Unterseite des Gerätes, damit das Gerät sicher steht.
- Stellen Sie das Gerät auf eine trockene, stabile und ebene Fläche.

## Toastvorgang starten (Bild 3)



### Vorsicht!

Verbrennungsgefahr durch heiße Oberflächen!

- Benutzen Sie nur die vorgesehenen Griffe und Schalter.

- Stecken Sie den Netzstecker in eine unbeschädigte, vorschriftsmäßig installierte Schutzkontaktsteckdose (1).
- Drehen Sie den Bräunungsregler (b) je nach gewünschter Bräunung auf die geeignete Stufe 1 bis 7 (2).

**Tip:** Um den von Ihnen gewünschten Bräunungsgrad zu ermitteln, drehen Sie den Bräunungsregler zuerst auf eine mittlere Stufe (3 bis 4) und wählen Sie dann beim nächsten Toastvorgang gegebenenfalls eine höhere oder niedrigere Stufe.

- Stecken Sie die Toastscheiben in die Röstschlitze (3).



- Drücken Sie den Hebel für den Schlitten (a) nach unten, bis er einrastet (4). Die Kontrollleuchte an der Taste „▽“ (c) leuchtet und zeigt den Betrieb des Gerätes an.
- Falls Sie eine der zusätzlichen Funktionen, Taste „☺“ (d) (Aufwärmen) oder Taste „❄“ (e) (Auftauen) nutzen möchten, drücken Sie die dazugehörige Taste. Genaueres finden Sie im Abschnitt „Zusatzfunktionen“. Nach Beendigung des Toastvorgangs, springt der Schlitten selbstständig nach oben. Die Kontrollleuchte erlischt und das Gerät schaltet aus.
- Ziehen Sie nach jedem Gebrauch den Netzstecker aus der Steckdose.

### Toastvorgang vorzeitig beenden (Bild 4 c)

- Um den Toastvorgang vorzeitig zu beenden, drücken Sie die beleuchtete Taste „▽“ (c). Der Schlitten springt selbstständig nach oben. Die Kontrollleuchte erlischt und das Gerät schaltet aus.

### Feststeckende Brotscheiben entfernen

#### Achtung!

Stecken Sie kein Besteck oder andere harte Gegenstände in die Röstschlitze, um das Gerät nicht zu beschädigen.

Sollten einmal Brotscheiben oder andere Backwaren in den Röstschlitzen feststecken, gehen Sie wie folgt vor:

- Ziehen Sie den Netzstecker aus der Steckdose und lassen Sie das Gerät abkühlen.
- Ziehen Sie die Krümelschublade (Bild 6) heraus.
- Drehen Sie das Gerät auf die Seite, so dass die Backware herausfallen kann.

- Falls erforderlich, verwenden Sie einen Spatel aus Holz oder Kunststoff (nicht im Lieferumfang enthalten), um die feststeckende Backware zu entfernen.

## Zusatzfunktionen

### Aufwärmen „☺“ (Bild 4 d)

Mit dieser Funktion können Sie bereits getoastete Brotscheiben nochmals aufwärmen.

- Starten Sie den Toastvorgang wie beschrieben.
- Drücken Sie die Taste „☺“ (d) (Aufwärmen). Die Beleuchtung der Taste zeigt, dass die Funktion aktiv ist.

### Auftauen „❄“ (Bild 4 e)

Mit dieser Funktion können Sie gefrorenes Brot auftauen.

- Starten Sie den Toastvorgang wie beschrieben.
- Drücken Sie die Taste „❄“ (e) (Auftauen). Die Beleuchtung der Taste zeigt, dass die Funktion aktiv ist.

Beachten Sie, dass der Auftauvorgang möglicherweise wiederholt werden muss, um die gewünschte Bräunung zu erhalten.

### Brötchen aufbacken (Bild 5)



#### Vorsicht!

Verbrennungsgefahr durch heiße Teile!

- Benutzen Sie nur die vorgesehenen Griffe und Schalter.

**Achtung!**

- Legen Sie kein Toastgut direkt auf die Öffnung des Toasters.
- Legen Sie kein Toastgut größer als 100 x 100 mm auf den Brötchenaufsatz.

In beiden Fällen kann es zu Wärmerückstau kommen, der das Gerät beschädigen kann.

- Klappen Sie die Bügel des Brötchenaufsatzes nach unten.
- Fassen Sie den Brötchenaufsatz an den Griffen an und setzen Sie ihn auf den Toaster auf.
- Legen Sie nicht mehr als zwei Brötchen auf den Brötchenaufsatz.
- Drehen Sie den Bräunungsregler je nach gewünschter Bräunung auf die geeignete Einstellung (zum Aufbacken von Brötchen ist ein mittlerer Bräunungsgrad meistens ausreichend).
- Starten Sie den Toastvorgang wie im Abschnitt „Toastvorgang starten“ beschrieben.
- Warten Sie, bis der Toastvorgang beendet ist.
- Um das Aufbacken vorzeitig zu beenden, drücken Sie die beleuchtete Taste „▽“ (c).
- Wenden Sie die Brötchen, wenn gewünscht, und starten Sie den Vorgang erneut.

**Reinigen und Pflegen****Warnung!**

Stromschlaggefahr durch Nässe!  
Das Gerät

- nicht in Wasser tauchen;
- nicht unter fließendes Wasser halten;
- nicht im Geschirrspüler reinigen.

**Vorsicht!**

Verbrennungsgefahr durch heiße Oberflächen!

- Lassen Sie das Gerät und das Zubehör immer vollständig abkühlen, bevor Sie es reinigen.

**Achtung!**

- Reinigen Sie das Gerät niemals mit Reinigungs- oder Lösungsmitteln, da diese das Gerät beschädigen und die nächste Backware verunreinigen können.
- Verwenden Sie weder Scheuerschwämme noch scheuernde Reinigungsmittel, damit die Oberflächen des Gerätes nicht beschädigt werden.

**Achtung!**

- Kratzen Sie hartnäckigen Schmutz nicht mit harten Gegenständen ab. Das Gerät kann dadurch beschädigt werden.
- Stecken Sie niemals etwas in die Röstschlitz, um das Gerät nicht zu beschädigen.

## Krümelschublade leeren (Bild 6)



### Warnung!

Brandgefahr durch Rückstände! Die Reste von Backwaren können brennen, leeren Sie nach jedem Gebrauch die Krümelschublade.

- Stellen Sie sicher, dass der Netzstecker aus der Steckdose gezogen ist.
- Lassen Sie das Gerät immer vollständig abkühlen, bevor Sie es reinigen.
- Ziehen Sie die Krümelschublade aus dem Toaster. Fassen Sie dazu mit den Fingern den Griff der Schublade.
- Entfernen Sie alle Krümel.
- Reinigen Sie die Krümelschublade mit einem leicht angefeuchteten Tuch und trocknen Sie sie danach sorgfältig ab.
- Schieben Sie die Krümelschublade bis zum Anschlag zurück in den Toaster.

## Gerät reinigen

- Stellen Sie sicher, dass der Netzstecker aus der Steckdose gezogen ist.
- Lassen Sie das Gerät immer vollständig abkühlen, bevor Sie es reinigen.
- Reinigen Sie die Außenseite des Gerätes und den Brötchenaufsatz mit einem nur leicht angefeuchteten Tuch.
- Trocknen Sie das Gerät und den Brötchenaufsatz sorgfältig ab und lassen Sie alle Teile anschließend vollständig trocknen.

## Aufbewahrung (Bild 2)

- Reinigen Sie das Gerät und das Zubehör gründlich und lassen Sie alle Teile vollständig trocknen, bevor Sie sie verstauen.
- Wickeln Sie das Kabel auf die Kabelaufbewahrung an der Unterseite des Gerätes.
- Lagern Sie das Gerät an einem sauberen, trockenen und staubfreien Ort.

## Entsorgung

### Verpackung entsorgen

Die Produktverpackung besteht aus recyclingfähigen Materialien. Entsorgen Sie die Verpackungsmaterialien entsprechend ihrer Kennzeichnung bei den öffentlichen Sammelstellen bzw. gemäß den landesspezifischen Vorgaben.

### Altgerät entsorgen



Wenn Sie das Elektrogerät nicht mehr verwenden wollen, geben Sie es bei einer öffentlichen Sammelstelle für Elektroaltgeräte kostenlos ab. Elektroaltgeräte dürfen in keinem Fall in die Restabfalltonnen gegeben werden (siehe Symbol).

### Entsorgen Sie Elektrogeräte nicht über den Hausmüll.

Gemäß europäischer Richtlinie 2012/19/EU über Elektro- und Elektronik-Altgeräte und Umsetzung in nationales Recht müssen verbrauchte Elektrogeräte getrennt gesammelt und einer umweltgerechten Wiederverwertung zugeführt werden.

Recycling-Alternative zur Rücksendeaufforderung:

Der Eigentümer des Elektrogerätes ist, alternativ anstelle Rücksendung, zur Mitwirkung bei der sachgerechten Verwertung im Falle der Eigentumsaufgabe verpflichtet. Das Altgerät kann hierfür auch einer Rücknahmestelle überlassen werden, die eine Beseitigung im Sinne des nationalen Kreislaufwirtschafts- und Abfallgesetzes durchführt.

Nicht betroffen sind den Altgeräten beigefügte Zubehörteile und Hilfsmittel ohne Elektrobestandteile.

### Weitere Entsorgungshinweise

Geben Sie das Elektroaltgerät so zurück, dass seine spätere Wiederverwendung oder Verwertung nicht beeinträchtigt wird.

Elektroaltgeräte können Schadstoffe enthalten. Bei falschem Umgang oder Beschädigung des Gerätes können diese bei der späteren Verwertung des Gerätes zu Gesundheitsschäden oder Gewässer- und Bodenverunreinigungen führen.

### Technische Daten

Modell	TO-J0201
Spannung	220-240 V~
Frequenz	50-60 Hz
Leistung	800 W
Abmessungen	Länge x Breite x Höhe ca. 280 x 168 x 190 mm



### Garantie

Kaufland gewährt Ihnen ab dem Kaufdatum eine Garantie von 3 Jahren.

Von der Garantie ausgenommen sind Schäden, die auf Nichtbeachtung der Bedienungsanleitung, missbräuchliche Verwendung, unsachgemäße Behandlung, eigenmächtige Reparaturen oder unzureichende Wartung und Pflege zurückzuführen sind.

## Vážená zákaznice, vážený zákazník!

Blahopřejeme vám ke koupi vašeho nového výrobku. Rozhodli jste se pro výrobek s vynikajícím poměrem ceny/výkonu, se kterým budete spokojeni.

Před používáním výrobku se seznamte se všemi pokyny k použití a bezpečnostními pokyny. Výrobek používejte jen v souladu s popisem a stanoveným účelem.

Budete-li předávat tento výrobek další osobě, předejte jí i všechny podklady.

## Rozsah dodávky

- topinkovač
- nástavec na housky
- návod k použití

Zkontrolujte, zda jsou přítomny všechny díly a přístroj nebyl během přepravy poškozen.

Poškozený přístroj neuvádějte do provozu!

V případě poškození se prosím obraťte na některou pobočku společnosti Kaufland.

## Bezpečnost

Před prvním použitím tohoto výrobku si pečlivě přečtěte tento návod. Pro bezpečné použití dbejte na všechny následující bezpečnostní pokyny.

### Symbyly a jejich význam



Přečtěte si návod k obsluze!



Pozor! Horké povrchy!



Nebezpečí v důsledku elektrického napětí!



Všeobecný symbol nebezpečí!



Tento symbol označuje materiály a předměty, které jsou určeny pro kontakt s potravinami.

## Stanovený účel

- Výrobek použijte jen k opékání a zapékání toastového chleba, housek, hrubších plátků chleba a podobného pečiva vhodného pro topinkovač. Neopékejte knäckebrot, suchary a podobně. Nedávejte do topinkovače chléb nebo pečivo namazané máslem, tukem nebo jiným pomazánkami nebo obložené.
- Výrobek nepoužívejte v exteriéru.
- Tento výrobek je určen pro domácí a podobné použití, jako např.:
  - v kuchyňkách pro zaměstnance v obchodech, kancelářích a jiných podnikatelských prostorech,
  - v zemědělských provozech,
  - zákazníky v hotelech, motelech a jiných obytných zařízeních,
  - v penzionech se snídaní (B&B).
- Výrobek použijte jen ke stanovenému účelu použití a s originálním příslušenstvím. Jakékoliv jiné použití nebo úpravy výrobku budou považovány za použití v rozporu se stanoveným účelem. Za škody vzniklé při použití v rozporu se stanoveným účelem nebo nesprávném použití nepřebíráme odpovědnost..

## Bezpečnost dětí a osob



### Výstraha!

Při hraní s obalovým materiálem nebo bateriemi hrozí nebezpečí udušení dětí!

- Obalový materiál držte bezpodmínečně v dostatečné vzdálenosti od dětí.

- 
- Tento výrobek mohou používat děti ve věku od 8 let, jakož i osoby s omezenými fyzickými, smyslovými nebo mentálními schopnostmi nebo nedostatkem zkušeností a/nebo vědomostí, pokud jsou pod dohledem nebo dostali pokyny, jak se má výrobek používat a porozuměly možnému nebezpečí.
  - Děti musí být pod dohledem, aby si s výrobkem nehrály.
  - Čištění a uživatelskou údržbu nesmějí provádět děti, ledaže by byly starší 8 let a pod dohledem.
  - Děti mladší 8 let držte mimo dosah výrobku a přívodního kabelu.



## Pozor!

### Nebezpečí popálení horkým povrchem!

Některé části výrobku mohou být velmi horké a způsobit popálení. Zvláštní pozor dávejte, pokud jsou přítomné děti a chráněné osoby.

## Všeobecná bezpečnost

- Výrobek se nesmí používat, pokud je poškozený přívodní kabel nebo tělo výrobku.
- Pokud je poškozený přívodní kabel, smí jej vyměnit jen autorizovaný servis, aby se zamezilo nebezpečí.
- Chléb a pečivo může hořet. Nepoužívejte výrobek nikdy v blízkosti hořlavých materiálů nebo pod nimi, jako jsou např. záclony.
- Výrobek a příslušenství se při provozu zahřívá. Používejte jen k tomu určena držadla a ovládací prvky.
- Výrobek se nesmí používat s externími spínacími hodinami nebo samostatným dálkovým systémem.
- Výrobek zapojte jen ke zdroji napájení, kterého napětí a frekvence odpovídají údajům na typovém štítku! Typový štítek se nachází na spodní straně výrobku.
- Zapojte výrobek jen do nepoškozené elektrické zásuvky s ochranným kontaktem, nainstalované podle předpisů.
- Postavte výrobek vždy na suchou, stabilní a rovnou plochu.
- Výrobek neumísťujte na horký povrch nebo do blízkosti zdrojů tepla.
- Přívodní kabel se nesmí dostat do kontaktu s horkými částmi výrobku.
- Nenechávejte výrobek při používání nikdy bez dohledu.
- Štěrbiny na opékání během opékání nezakrývejte. Na tělo výrobku neklad'te plátky chleba nebo housky, protože by to vedlo k přehřátí.
- Do štěrbin na opékání nekládejte přibor nebo jiné tvrdé předměty, abyste nepoškodili výrobek.
- Nedotýkejte se nikdy štěrbin na opékání výrobku, pokud je tento v provozu nebo není zcela vychladlý.
- Pozor! Chléb může být velmi horký. Při vyjímání menších plátků chleba, o délce hrany méně než 8,5 cm a/nebo hmotností méně než cca 25 g hrozí nebezpečí popálení.
- Po každém použití vytáhněte zástrčku ze zásuvky.



## Pozor!

### Nebezpečí popálení horkým povrchem!

Části výrobku mohou být během provozu velmi horké.

- Nedotýkejte se nikdy horkých částí výrobku.
- Dříve než se budete výrobku po vypnutí dotýkat, nechte jej vychladnout.

- Výrobek před každým použitím vypněte a odpojte jej od elektrické sítě.
- Výrobek a příslušenství nechte před čištěním nebo uložením vychladnout.
- Výrobek a přírodní kabel se zástrčkou nikdy neponořujte do vody nebo jiných kapalin a nečistěte pod tekoucí vodou!
- Výrobek se nesmí mýt v myčce nádobí.
- Dbejte na odsek „Čištění a péče“

## Před prvním použitím

### Odstranění obalového materiálu

- Před prvním použitím odstraňte veškerý obalový materiál.

### Čištění před prvním použitím

- Výrobek a příslušenství před prvním použitím pečlivě vyčistěte. Dbejte při tom také na odsek „Čištění a péče“.
- Vnější stranu výrobku čistěte jen jemně navlhčeným hadříkem a všechny části pak pečlivě osušte.
- Ohřejte výrobek 5x bez obsahu, abyste odstranili zbytky z výroby na topných prvcích. Nastavte k tomu regulátor stupně opečení na stupeň 6.



**Pokyn:** I přes pečlivé čištění může dojít při prvním ohřátí k vzniku lehkého kouře nebo zápa-  
chu. Je to normální a bezpečné. Pro dostatečné  
větrání otevřete např. okno.

## Vysvětlení ovládacích prvků (obrázek 1)

Následující tabulka popisuje ovládací prvky výrobku.

Obrázek	Sym- bol	Funkce
1 a	-	Páčka pro mechanismus: Páčku stiskněte dolů až nadoraz, dokud nezaklapne a zároveň se spustí opékání. <b>Pokyn:</b> Páčka zaklapne jen tehdy, pokud je zapojena zástrčka.
1 b	-	Regulátor stupně opečení: Regulátorem stupně opečení nastavte požadovaný stupeň opečení (stupeň 1 až 7).
1 c	▽	Tlačítko pro přerušení opékání a vyskočení plátek chleba



Obrázek	Symbol	Funkce
1 d		Tlačítko pro ohřívání (již opečených plátek chleba)
1 e		Tlačítko pro rozmrazování (zmražených plátků chleba)
1 g	-	Nástavec na housky (k opékání housek)

## Umístění výrobku (obrázek 2)



### Výstraha!

Chléb a pečivo může hořet. Nepoužívejte výrobek nikdy v blízkosti hořlavých materiálů nebo pod nimi, jako jsou např. záclony.

- Odviňte kabel z uložení kabelu na spodní straně výrobku na požadovanou délku.
- Upněte kabel do k tomu určené svorky kabelu na spodní straně výrobku, aby stál výrobek bezpečně.
- Postavte výrobek na suchou, stabilní a rovnou plochu.

## Spuštění opékání (obrázek 3)





### Pozor!

Nebezpečí popálení horkým povrchem!

- Používejte jen k tomu určena držadla a ovládací prvky.
- Zapojte elektrickou zástrčku do nepoškozené zásuvky s ochranným kolíkem instalované podle předpisů (1).
- Otočte regulátor stupně opečení (b) podle požadovaného opečení na vhodný stupeň 1 až 7 (2).

**Tip:** Pro určení požadovaného stupně opečení otočte regulátor stupně opečení nejdříve na střední stupeň (3 až 4) a zvolte potom při dalším opékání vyšší nebo nižší stupeň.

- Vložte plátky toastového chleba do štěrbin na opékání (3).
- Stiskněte páčku pro mechanismus (a) dolů, dokud nezaklapne (4). Kontrolka v tlačítku „“ (c) zasvítí a znamená provoz výrobku.
- Pokud chcete používat jednu z dodatečných funkcí, tlačítko „“ ((d) (ohřívání) nebo tlačítko „“ (e) (rozmrazování), stiskněte příslušné tlačítko. Přesnější informace najdete v odseku „Dodatečné funkce“. Po ukončení opékání vyskočí mechanismus automaticky nahoru. Kontrolka zhasne a výrobek se vypne.
- Po každém použití vytáhněte zástrčku ze zásuvky.

## Předčasné ukončení opékání (obrázek

### 4 c)

- Pro předčasné ukončení opékání stiskněte osvětlené tlačítko „“ (c). Mechanismus vyskočí automaticky nahoru. Kontrolka zhasne a výrobek se vypne.

## Odstranění zaseknutých plátků chleba

### Pozor!

Do štěrbin na opékání nevkládejte přbor nebo jiné tvrdé předměty, abyste nepoškodili výrobek.

Pokud by plátky chleba nebo jiné pečivo někdy uvízlo v opékacích štěrbinách, postupujte takto:

- Vytáhněte elektrickou zástrčku ze zásuvky a nechte výrobek vychladnout.
- Vytáhněte zásuvku na drobky (obrázek 6).

- Otočte výrobek na bok, aby mohl chléb nebo pečivo vypadnout.
- V případě potřeby použijte sěrku ze dřeva nebo plastu (není součástí dodávky), abyste odstranili zaseknutý chléb nebo pečivo.

## Doplňkové funkce

### Ohřívání „“ (obrázek )

Touto funkcí můžete znovu ohřát již upečené plátky chleba.

- Spustte opékání podle popisu.
- Stiskněte tlačítko „“ (d) (ohřívání).
- Osvětlení tlačítka znamená, že je funkce aktivní.

### Rozmrazování „“ (obrázek )

Touto funkcí můžete rozmrazovat zmražený chléb.

- Spustte opékání podle popisu.
- Stiskněte tlačítko „“ (e) (rozmrazování).
- Osvětlení tlačítka znamená, že je funkce aktivní.

Dbejte na to, že rozmrazování bude pravděpodobně třeba opakovat, abyste dosáhli požadované opěčení

### Opékání housky (obrázek )



#### Pozor!

Nebezpečí popálení horkými díly!

- Používejte jen k tomu určená držadla a ovládací prvky.

#### Pozor!

- Opékané pečivo položte přímo na otvor topinkovače.
- Na nástavec na housky nedávejte opékané pečivo větší než 100 x 100 mm.

V obou případech může dojít k hromadění tepla, které může poškodit výrobek.

- Sklopte oblouky nástavce na housky dolů.
- Nástavce na housky se dotýkejte za držadla a položte jej na topinkovač.
- Na nástavec na housky nedávejte více než dvě housky.
- Regulátor stupně opěčení otočte podle požadovaného stupně opěčení na vhodné nastavení (pro opékání housky stačí většinou střední stupeň opěčení).
- Spustte opékání tak, jak je uvedeno v odseku „Spuštění opékání“.
- Počkejte na ukončení opékání.
- Pro předčasné ukončení opékání stiskněte osvětlené tlačítko „“ (c).
- Otočte housky, pokud chcete a znovu spustte opékání.

## Čištění a péče



#### Výstraha!

Nebezpečí úrazu elektrickým proudem při moku!

Výrobek

- neponořujte do vody,
- nečistěte pod tekoucí vodou,
- nemyjte v myčce nádobí.



#### Pozor!

Nebezpečí popálení horkým povrchem!

- Před čištěním výrobku a příslušenství jej nechte vždy zcela ochladit.

**Pozor!**

- Nečistěte výrobek nikdy čistícími prostředky nebo rozpouštědly, protože by poškodily výrobek a mohly znečistit chléb nebo pečivo při dalším opékání.
- Nepoužívejte drsnou mycí houbu ani drsné čistící prostředky, abyste nepoškodili povrch výrobku

**Pozor!**

- Nečistěte odolné znečištění tvrdými předměty. Výrobek se tím může poškodit.
- Do štěrbin na opékání nekládejte žádné předměty, abyste nepoškodili výrobek.

**Vyprázdnění zásuvky na drobky (obrázek****6)****Výstraha!**

Nebezpečí požáru vlivem zbytků!

Zbytky chleba nebo pečiva mohou hořet, vyprázdněte proto zásuvku na drobky po každém použití.

- Dbejte na to, aby byla zástrčka vytažená ze zásuvky.
- Před čištěním výrobku jej nechte vždy zcela ochladit.
- Vytáhněte zásuvku na drobky z topinkovače. Chyťte při tom prsty držadlo zásuvky.
- Odstraňte všechny drobky.
- Zásuvku na drobky čistěte jen jemně navlhčeným hadříkem a následně ji pečlivě osušte.
- Zasuňte zásuvku na drobky zpátky do topinkovače až nadoraz.

**Čištění výrobku**

- Výrobek a příslušenství pečlivě vyčistěte a před odložením nechte zcela vyschnout všechny díly.
- Naviňte kabel do uložení kabelu na spodní straně výrobku.
- Uložte výrobek na suchém, čistém a bezprašném místě.

**Uložení (obrázek 2)**

- Výrobek a příslušenství pečlivě vyčistěte a před odložením nechte zcela vyschnout všechny díly.
- Naviňte kabel do uložení kabelu na spodní straně výrobku.
- Uložte výrobek na suchém, čistém a bezprašném místě.

**Likvidace****Likvidace obalu**

Obalový materiál se skládá z recyklovatelných materiálů. Obalový materiál odstraňte podle jeho označení na k tomu určených sběrných místech resp. podle platných předpisů.

**Likvidace výrobku**

Vysloužilý elektrický výrobek odevzdejte bezplatně do sběru elektrického odpadu. Vysloužilé elektrické výrobky v žádném případě nepatří do komunálního odpadu (viz symbol)

## Elektrické přístroje nelikvidujte jako komunální odpad.

Podle evropské směrnice 2012/19/EU o odpadních elektrických a elektronických zařízeních a odpovídajících ustanovení národních právních předpisů se použitá elektrická zařízení musí shromažďovat odděleně od ostatního odpadu a předat k ekologicky šetrné recyklaci. Recyklace jako alternativa k výzvě k vrácení: Majitel elektrického zařízení je alternativně místo vrácení výrobku povinen se spolupodílet na jeho odborné recyklaci v případě, že se zřekl jeho vlastnictví. Starý přístroj je rovněž možné předat sběrnému místu, které zajistí odstranění ve smyslu národních předpisů o recyklaci a odpadech.

To se netýká příslušenství a pomůcek připojených ke starým zařízením, které nemají elektrické součásti.

### Další pokyny k likvidaci

Odevzdejte vysloužilý elektrospotřebič v takovém stavu, aby bylo možné jej později použít znovu nebo recyklovat.

Vysloužilé elektrospotřebiče mohou obsahovat škodlivé látky. Při chybném zacházení s přístrojem nebo jeho poškození může při pozdější likvidaci přístroje dojít k poškození zdraví nebo znečištění vod a půdy.

## Technické údaje

Model	TO-J0201
Napětí	220–240 V~
Frekvence	50/60 Hz
Výkon	800 W
Rozměry	Délka x šířka x výška cca 280 x 168 x 190 mm



## Záruka

Kaufland poskytuje záruku v trvání 3 roky od data koupě.

Ze záruky jsou vyloučeny škody, které vznikly nedodržováním návodu k použití, nesprávným použitím a zacházením, vlastními úpravami nebo nedostatečnou údržbou a péčí.

## Poštovani kupci!

Čestitamo Vam na kupnji Vaše nove naprave. Odabrali ste proizvod s izvrsnim odnosom cijena/usluga, koji će vam pružiti puno užitka. Upoznajte se sa svim uputama za rad i sigurnosnim uputama prije korištenja proizvoda. Koristite proizvod samo kao što je opisano i za navedena područja primjene. Izručite svu dokumentaciju prilikom predaje proizvoda trećoj osobi.

## Opseg isporuke

- Toster
- Dodatak za žemljice
- Upute za upotrebu

Provjerite jesu li na raspolaganju svi dijelovi i provjerite proizvod zbog mogućih prijevoznih oštećenja.

Ne pokrećite oštećen proizvod!

U slučaju oštećenja, molimo da se obratite Kaufland podružnici.

## Sigurnost

Prije prve uporabe uređaja pažljivo pročitajte upute za uporabu. Za sigurnu uporabu slijedite sve sigurnosne upute u nastavku.

### Simboli i njihovo značenje



Pročitajte upute za uporabu!



Oprez! Vruće površine!



Opasnost od strujnog udara!



Simbol opće opasnosti!



Ovaj simbol označava materijale i predmete, koji su namijenjeni tome, da dođu o dodir s hranom.

## Propisana uporaba

- Uređaj koristite samo za tostiranje i pečenje prepečenca, peciva, debelih kriški narezanog kruha i sličnih pekarskih proizvoda prikladnih za tostere. Nemojte tostirati hrskav kruh, dvopeke i slično. U toster nemojte stavljati krušne proizvode premazane maslacem, masnoćom ili drugim namazima ili otvorene sendviče.
- Ne koristite uređaj na otvorenom.
- Ovaj uređaj je namijenjen za kućansku i sličnu upotrebu, kao što su:
  - upotrebu u kuhinjama za zaposlenike u trgovinama, uredima i drugim poslovnim prostorima;
  - na poljoprivrednim imanjima;
  - za goste u hotelima, motelima i drugim stambenim objektima;
  - u prenoćištima s doručkom.
- Uređaj koristite samo za opisano područje primjene i s originalnim priborom. - Svaka druga upotreba ili preinaka proizvoda smatra se nepropisnom uporabom. Ne preuzima se odgovornost za štetu nastalu nepravilnom uporabom ili nepravilnim radom.

## Sigurnost djece i ljudi



### Upozorenje!

Opasnost od gušenja za djecu prilikom igranja s ambalažnim materijalom!

- Ambalažni materijal držite podalje od djece.

- Ovu napravu mogu koristiti djeca od 8 godina nadalje i osobe sa smanjenim fizičkim, osjetilnim ili mentalnim sposobnostima ili nedostatkom iskustva i/ili znanja, ukoliko su pod nadzorom ili su bile poučene o sigurnosti primjene naprave te su razumjele iz toga proizlazeće rizike.
- Djeca se ne smiju igrati s uređajem, stoga ih je potrebno nadzirati.
- Čišćenje i korisničko održavanje ne smiju provoditi djeca osim, ako su starija od 8 godina i pod nadzorom.
- Djecu mlađu od 8 godina držite podalje od uređaja i kabela za napajanje.



## Oprez!

### Opasnost od opekline od vrućih površina!

Neki dijelovi proizvoda mogu se jako zagrijati i uzrokovati opekline. Posebna briga potrebna je, kad su prisutna djeca i ugrožene osobe.

### Opća sigurnost

- Uređaj se ne smije koristiti, ako su kabel za napajanje ili kućište oštećeni.
- Ako je mrežni kabel oštećen, smije ga zamijeniti samo ovlašteni servisni centar, kako bi se izbjegle opasnosti.
- Pečeni proizvodi mogu izgorjeti. Nikada nemojte koristiti uređaj u blizini ili ispod zapaljivih materijala, poput zavjesa.
- Uređaj i njegov pribor zagrijavaju se tijekom rada. Koristite samo isporučene ručke i prekidače.
- Ovaj uređaj nije namijenjen za upravljanje vanjskim mjeračem vremena ili posebnim sustavom daljinskog upravljanja.
- Uređaj priključite samo na napajanje, čiji napon i frekvencija odgovaraju podacima na tipskoj pločici s podacima! Tipska pločica nalazi se na donjoj strani uređaja.
- Uređaj spajajte samo na neoštećenu, pravilno ugrađenu zaštitnu utičnicu.
- Uređaj uvijek postavljajte na suhu, stabilnu i ravnu površinu.
- Uređaj se ne smije postavljati na vruću površinu ili blizu izvora topline.
- Kabel za napajanje ne smije doći u dodir s vrućim dijelovima uređaja.
- Nikada ne ostavljajte uređaj bez nadzora tijekom rada.
- Ne prekrivajte utore za tostiranje tijekom tostiranja. Ne stavljajte kriške kruha ili peciva na kućište jer to dovodi do pregrijavanja uređaja.
- Nemojte umetati pribor za jelo ili druge tvrde predmete u otvore za pečenje, kako ne biste oštetili uređaj.
- Nikada nemojte posezati u otvore za pečenje na uređaju, dok radi ili nije potpuno ohlađen.
- Oprez! Kruh se može jako zagrijati. Prilikom uklanjanja manjih kriški kruha duljine ruba manje od 8,5 cm i/ili težine manje od oko 25 g postoji opasnost od opekline.
- Nakon svake uporabe izvucite utikač iz utičnice.



## Oprez!

### Opasnost od opeklina od vrućih površina!

Dijelovi uređaja mogu se jako zagrijati tijekom rada.

- Nikada ne dodirujte vruće dijelove uređaja.
- Nakon isključivanja uređaja, prije nego što ga dodirnete, ostavite ga da se ohladi

- Prije čišćenja ili skladištenja ostavite uređaj i pribor da se ohladi.
- Nikada ne uranjajte uređaj ili kabel za napajanje s utikačem u vodu ili druge tekućine i nemojte ih čistiti pod tekućom vodom!
- Uređaj se ne smije prati u perilici posuđa.
- Pridržavajte se odjeljka „Čišćenje i njega“.

## Prije prvog pokretanja

### Uklonite ambalažni materijal

- Prije prve uporabe uklonite sve ambalažne materijale s uređaja.

### Čišćenje prije prve uporabe

- Prije prve uporabe uređaj i pribor pažljivo očistite. Pogledajte odjeljak „Čišćenje i njega“.
- Očistite vanjsku stranu uređaja blago vlažnom krpom, a zatim pažljivo osušite sve dijelove.
- Zagrijte uređaj - bez peciva - 5 puta, kako biste uklonili ostatke povezane s proizvodnjom na grijaćim žicama. Da biste to učinili, postavite kontrolu tamnjenja na razinu 6.

**Napomena:** Unatoč temeljitom čišćenju, pri prvom zagrijavanju aparata može se pojaviti blagi dim i miris. To je normalno i nije opasno. Na primjer, otvorite prozor za odgovarajuću ventilaciju.



## Objašnjenje radnih elemenata (slika



Sljedeća tabela opisuje upravljačke elemente uređaja.

Slika	Simbol	Funkcija
1 a	-	Poluga za vodilice: Pritisnite polugu do kraja, dok ne sjedne na mjesto i istovremeno počne postupak prženja. <b>Napomena:</b> Poluga se aktivira samo, kad je utikač uključen.
1 b	-	Regulator posmeđivanja: Pomoću regulatora posmeđivanja podesite željeni stupanj pečenja (razina 1 do 7).
1 c		Tipka za prekid tostiranja i izbacivanje kriški kruha



Slika	Simbol	Funkcija
1 d		Tipka za zagrijavanje (za kriške kruha, koje su već prepečene)
1 e		Tipka za odmrzavanje (za smrznute kriške kruha)
1 g	-	Dodatak za žemljice (za pecivo)

## Postavljanje uređaj (slika )



### Upozorenje!

Pečeni proizvodi mogu izgorjeti. Nikada nemojte koristiti uređaj u blizini ili ispod zapaljivih materijala, poput zavjesa.

- Odmotajte kabel iz spremišta kabela na donjoj strani uređaja do željene duljine.
- Pričvrstite kabel u stezaljku za kabel, koja se nalazi na donjoj strani uređaja tako da uređaj stoji čvrsto.
- Uređaj uvijek postavljajte na suhu, stabilnu i ravnu površinu.

## Pokrenite postupak tostiranja (slika

)





### Oprez!

Opasnost od opekline od vrućih površina!

- Koristite samo isporučene ručke i prekidače
- Utaknite mrežni utikač u neoštećenu propisno ugrađenu utičnicu sa zaštitnim kontaktom (1).

- Okrenite regulator posmeđivanja (b) na odgovarajuću razinu 1 do 7 (2) ovisno o željenoj stupnju posmeđivanja.

**Savjet:** Da biste odredili željeni stupanj posmeđivanja, prvo okrenite regulator posmeđivanja na srednju razinu (3 do 4), a zatim odaberite višu ili nižu razinu za sljedeći postupak tostiranja.

- Umetnite kriške tosta u utore za tostiranje (3).
- Pritisnite polugu vodilica (a) prema dolje, dok se ne zaskoči (4). Kontrolna žarulja na tipki „“ (C) svijetli i prikazuje rad uređaja.
- Ako želite koristiti neku od dodatnih funkcija, pritisnite tipku „“ (D) (zagrijavanje) ili tipku „“ (e) (odmrzavanje), pritisnite odgovarajuću tipku. Više pojedinosti možete pronaći u odjeljku „Dodatne funkcije“. Kad je postupak tostiranja završen, vodilice samostalno iskaču. Kontrolna žarulja se gasi i uređaj se isključuje.
- Nakon svake uporabe izvucite utikač iz utičnice.

## Prijevremeni završetak postupka tostiranja (Slika )

- Za prijevremeni završetak postupka tostiranja pritisnite osvijetljenu tipku „“ (c). Vodoilice samostalno iskaču. Kontrolna žarulja se gasi i uređaj se isključuje.

## Uklonite zaglavljene kriške kruha

### Oprez!

Nemojte umetati pribor za jelo ili druge tvrde predmete u otvore za pečenje, kako ne biste oštetili uređaj.

Ako su kriške kruha ili druga peciva zaglavila u utorima za pečenje, postupite na sljedeći način:

- Izvucite utikač iz utičnice i pustite da se uređaj ohladi.
- Izvucite ladicu za mrvice (slika 6).
- Okrenite uređaj na bok, kako bi pečeni proizvodi mogli ispasti.
- Po potrebi upotrijebite drvenu ili plastičnu lopaticu (nije uključena u opseg isporuke), kako biste uklonili zaglavljenu pečenu hranu.

## Dodatne funkcije

### Zagrijavanje „“ (Slika )

Ovu funkciju možete koristiti za podgrijavanje kriški kruha, koji su već prepečene.

- Pokrenite postupak tostiranja, kako je opisano.
- Pritisnite tipku „“ (d) (Zagrijavanje).
- Osvjetljenje tipke pokazuje da je funkcija aktivna.

### Odmrzavanje „“ (Slika )

Ovu funkciju možete koristiti za odmrzavanje smrznutog kruha.

- Pokrenite postupak tostiranja, kako je opisano.
- Pritisnite tipku „“ (e) (Odmrzavanje).
- Osvjetljenje tipke pokazuje da je funkcija aktivna.

Imajte na umu da će postupak odmrzavanja možda trebati ponoviti, kako bi se dobilo željeno posmeđivanje.

## Pečenje žemljica (Slika )



### Oprez!

Opasnost od opekлина zbog vrućih dijelova!

- Koristite samo isporučene ručke i prekidače.

### Oprez!

- Ne stavljajte tost izravno na otvor tosterā.
- Ne stavljajte tost veći od 100 x 100 mm na nastavak za žemljice.

U oba slučaja može doći do zastoja topline, koji može oštetiti uređaj.

- Preklopite ručku nastavka za žemljice prema dolje.
- Uхватite nastavak za žemljicu za ručke i stavite ga na toster.
- Ne stavljajte više od dvije žemljice na nastavak za žemljice.
- Okrenite regulator posmeđivanja na odgovarajuću postavku, ovisno o željenom pečenju (srednja razina posmeđivanja obično je dovoljna za peciva).
- Pokrenite postupak tostiranja, kako je opisano u odjeljku „Pokretanje postupka tostiranja“.
- Pričekajte, dok se postupak tostiranja ne završi.
- Za prijevremen završetak pečenja pritisnite osvjetljenu tipku „“ (c).
- Po želji okrenite žemljice i ponovno pokrenite postupak.

## Čišćenje i njega



### Upozorenje!

Opasnost od strujnog udara radi vlage!

Naprava

- ne uranjajte u vodu;
- ne držite pod tekućom vodom;
- ne perite u perilici posuđa.



### Oprez!

Opasnost od opekline od vrućih površina!

- Pustite uređaj da se prije čišćenja uvijek potpuno ohladi..

### Oprez!

- Za čišćenje uređaja nikada nemojte koristiti sredstva za čišćenje ili otapala, jer mogu oštetiti uređaj i onečistiti sljedeću hranu za pečenje.
- Ne koristite abrazivne spužve za posuđe ili abrazivna sredstva za čišćenje, kako biste izbjegli oštećivanje površina uređaja i njegove opreme.

### Oprez!

- Nemojte sastrugati tvrdokornu prljavštinu ili naslage kamenca tvrdim predmetima. To može oštetiti uređaj.
- Nikada ne stavljajte ništa u otvore za pečenje, kako ne biste oštetili uređaj.

## Ispraznite ladicu za mrvice (Slika 6)



### Upozorenje!

Opasnost od požara od ostataka! Ostaci peciva mogu izgorjeti, stoga ispraznite ladicu za mrvice nakon svake upotrebe..

- Provjerite je li utikač izvučen iz utičnice.
- Pustite uređaj da se prije čišćenja uvijek potpuno ohladi.
- Izvucite ladicu za mrvice iz tostera. Da biste to učinili, prstima uhvatite ručicu ladice.
- Uklonite sve mrvice.
- Ladicu za mrvice očistite blago vlažnom krpom, a zatim je pažljivo osušite.
- Gurnite ladicu za mrvice natrag do kraja u toster.

## Čišćenje uređaja

- Provjerite je li utikač izvučen iz utičnice.
- Pustite uređaj da se prije čišćenja uvijek potpuno ohladi.
- Očistite vanjsku stranu uređaja i nastavak za žemljice blago navlaženom krpom.
- Pažljivo osušite uređaj i nastavak za kruh, a zatim pustite da se svi dijelovi potpuno osuše.

## Čuvanje (Slika 2)

- Temeljito očistite uređaj i pribor i ostavite da se svi dijelovi potpuno osuše, prije nego što ih pospremite.
- Omotajte kabel oko spremišta kabela na donjoj strani uređaja.
- Uređaj i pribor čuvajte na čistom, suhom mjestu bez prašine.

## Odlaganje

### Odlaganje ambalaže

Ambalaža proizvoda se sastoji od materijala sa svojstvima prikladnim za recikliranje. Odlazite ambalažne materijale u skladu s njihovim oznakama kod javnog odlagališta odnosno u skladu s podacima specifičnim za državu.

### Odložite stari uređaj

 Ako više ne želite koristiti elektronički uređaj, predajte ga javnom odlagalištu starih elektroničkih uređaja besplatno. Stari električni uređaji nikad se ne smiju bacati u kante za ostalo smeće (vidi simbol).

### Električne uređaje nemojte odlagati u kućansko smeće.

Prema europskoj smjernici 2012/19/EZ o staroj električnoj i elektroničkoj opremi i nacionalnom pravu električne se naprave moraju odvojeno skupljati i reciklirati na ekološki prihvatljiv način.

Recikliranje alternativa zahtjevu za povratnom pošiljkom:

Kao alternativu zahtjevu za povratnu pošiljku vlasnik električnog aparata dužan je sudjelovati kod stručnog recikliranja u slučaju povrata vlasništva. Stari uređaj može se prepustiti i odlagalištu, koje izvodi odlaganje u smislu nacionalne kružne ekonomije i zakona o otpadu.

To se ne odnosi na starim uređajima priložene dijelove pribora i pomoćna sredstva bez električnih sastavnih dijelova.

### Daljnje upute za odlaganje

Vratite električni uređaj tako, da to nema negativne utjecaje na njegovu kasniju ponovnu uporabu ili reciklažu.

Stari električni uređaji mogu sadržavati štetne tvari.

Ako se uređajem rukuje na pogrešan način ili se ošteti, one mogu dovesti do oštećenja zdravlja ili onečišćenja vode i tla tijekom kasnije reciklaže uređaja.

### Tehnički podaci

Model	TO-J0201
Napon	220-240 V~
Frekvencija	50/60 Hz
Snaga	800 W
Dimenzije	Duljina x širina x visina oko 280 x 168 x 190 mm



### Jamstvo

Kaufland vam daje 3 godine jamstva od datuma kupnje.

Jamstvo ne pokriva štetu uzrokovanu nepridržavanjem uputa za uporabu, pogrešnom uporabom, nepravilnim rukovanjem, neovlaštenim popravcima ili neodgovarajućim održavanjem i njegovom.

## Szanowny Kliencie!

Gratulujemy zakupu nowego urządzenia. Wybrany produkt ma doskonały stosunek ceny do jakości i sprawi wiele zadowolenia.

Przed użyciem urządzenia należy zapoznać się z wszystkimi zasadami obsługi i bezpieczeństwa.

Urządzenie może być używane tylko zgodnie z opisem i tylko do podanych celów.

W razie przekazania urządzenia innemu użytkownikowi należy przekazać również wszystkie dokumenty.

## Rozsah dodávky

- toster
- przystawka do bułek
- instrukcja obsługi

Sprawdzić, czy są wszystkie elementy i czy urządzenie nie ma uszkodzeń transportowych.

Nie uruchamiać uszkodzonego urządzenia!

W razie uszkodzenia należy zwrócić się do oddziału Kaufland.

## Bezpieczeństwo

Przed pierwszym użyciem urządzenia należy uważnie przeczytać instrukcję obsługi. W celu zapewnienia bezpiecznej eksploatacji należy przestrzegać poniższych zasad bezpieczeństwa.

### Symbole i ich znaczenie



Zapoznać się z instrukcją obsługi!



Uwaga! Gorące powierzchnie!



Niebezpieczne napięcie elektryczne!



Ogólny symbol zagrożenia



Symbol ten oznacza materiały i przedmioty przeznaczone do kontaktu z żywnością.

## Zastosowanie zgodne z przeznaczeniem

- Urządzenie może być używane wyłącznie do opiekania i odświeżania chleba tostowego, bułek, grubszych kromek chleba krojonego i podobnych wypieków nadających się do tosterów. Nie należy nim opiekać pieczywa chrupkiego, sucharów itp. Nie wkładać do tosteru pieczywa posmarowanych masłem, tłuszczem, innymi produktami do smarowania ani otwartych kanapek.
- Nie używać urządzenia na zewnątrz.
- Urządzenie jest przeznaczone do użytku domowego i podobnych zastosowań, takich jak:
  - w kuchniach dla pracowników w sklepach, biurach i innych pomieszczeniach służbowych;
  - w gospodarstwach rolnych;
  - przez klientów w hotelach, motelach i innych obiektach mieszkalnych;
  - w barach śniadaniowych.
- Urządzenia można używać tylko w opisanym obszarze zastosowania i z oryginalnymi akcesoriami. Każde inne użycie lub modyfikacje urządzenia są uważane za niezgodne z przeznaczeniem. Nie ponosimy odpowiedzialności za szkody wynikające z niewłaściwego zastosowania lub nieprawidłowej obsługi.

## Bezpieczeństwo dzieci i innych osób



### Ostrzeżenie!

Niebezpieczeństwo udławienia się dzieci podczas zabawy materiałem opakowaniowym!

- Materiały opakowaniowe należy koniecznie chronić przed dziećmi.

- Niniejsze urządzenie może być używane przez dzieci w wieku od 8 lat oraz osoby o ograniczonych zdolnościach fizycznych, sensorycznych lub umysłowych oraz osoby wykazujące brak doświadczenia i wiedzy pod warunkiem, że będą nadzorowane lub zostaną pouczone w zakresie bezpiecznego użytkowania urządzenia oraz zrozumieją wynikające z tego zagrożenia.
- Dzieciom nie wolno bawić się urządzeniem i dlatego należy ich pilnować.
- Czyszczenie lub konserwacja leżąca w gestii użytkownika nie może być wykonywana przez dzieci, chyba że mają one więcej niż 8 lat i są pilnowane.
- Dzieci w wieku poniżej 8 lat nie mogą zbliżyć się do urządzenia ani przewodu zasilającego.



## Ostrożnie!

### Niebezpieczeństwo oparzenia o gorące powierzchnie

Niektóre elementy urządzenia mogą być bardzo gorące i spowodować oparzenia. Szczególna ostrożność jest wymagana wówczas, gdy w pobliżu obecne są dzieci i inne osoby wymagające opieki.

## Bezpieczeństwo ogólne

- Urządzenia nie wolno używać z uszkodzonym przewodem zasilającym lub uszkodzoną obudową.
- Jeśli przewód zasilający jest uszkodzony, może zostać wymieniony wyłącznie przez autoryzowany serwis napraw, aby uniknąć zagrożeń.
- Pieczywo może się palić. Nie wolno używać urządzenia w pobliżu ani pod materiałami łatwopalnymi, takimi jak np. firanki.
- Urządzenie i jego akcesoria nagrzewają się podczas pracy. Używać tylko odpowiednich uchwytów i wyłączników.
- Urządzenie nie jest przeznaczone do pracy z zewnętrznym wyłącznikiem zegarowym ani oddzielnym systemem zdalnego sterowania.
- Urządzenie można podłączać wyłącznie do źródła prądu, którego napięcie i częstotliwość są zgodne z danymi na tabliczce znamionowej urządzenia! Tabliczka znamionowa znajduje się na spodzie urządzenia.
- Urządzenie podłączać wyłącznie do nieuszkodzonego, prawidłowo zainstalowanego gniazda z uziemieniem..
- Urządzenie stawiać zawsze na suchym, stabilnym i równym podłożu.
- Urządzenia nie wolno umieszczać na gorącej powierzchni ani w pobliżu źródła ciepła.
- Przewód zasilający nie może stykać się z gorącymi elementami urządzenia.
- Nie zostawiać włączonego urządzenia bez nadzoru.
- Podczas opiekania nie zakrywać szczelin do opiekania. Nie umieszczać kromek chleba ani bułek na obudowie, ponieważ prowadzi to do przegrzania urządzenia.
- Nie wkładać sztućców ani innych twardych przedmiotów do szczelin do opiekania, aby nie uszkodzić urządzenia.
- Nie sięgać do szczelin do opiekania w urządzeniu, gdy jest ono włączone lub nie jest całkowicie schłodzone.

- Ostrożnie! Pieczywo może być bardzo gorące. Przy wyjmowaniu mniejszych kromek o długości krawędzi mniejszej niż 8,5 cm i/lub wadze mniejszej niż ok. 25 g istnieje niebezpieczeństwo poparzenia.
- Wyciągnąć wtyczkę z gniazdka po każdym użyciu.



### Ostrożnie!

#### Niebezpieczeństwo oparzenia o gorące powierzchnie

Elementy urządzenia mogą się bardzo nagrzewać podczas pracy.

- Nie dotykać gorących elementów urządzenia.
- Po wyłączeniu urządzenia, przed jego dotknięciem poczekać, aż ostygnie.

- Przed każdym czyszczeniem wyłączyć urządzenie i odłączyć je od prądu.
- Przed czyszczeniem lub schowaniem poczekać, aż urządzenie ostygnie.
- Nie zanurzać urządzenia ani przewodu zasilającego z wtyczką w wodzie ani innych cieczach, nie myć ich pod bieżącą wodą!
- Urządzenia nie wolno myć w zmywarkach.
- Przestrzegać zaleceń z rozdziału „Czyszczenie i konserwacja”.

### Przed pierwszym uruchomieniem

#### Usunięcie materiałów opakowaniowych

- Przed pierwszym użyciem usunąć z urządzenia wszystkie materiały opakowaniowe.

#### Czyszczenie przed pierwszym uruchomieniem

- Przed pierwszym użyciem urządzenia należy je dokładnie wyczyścić włącznie z akcesoriami. Należy również zwrócić uwagę na rozdział „Czyszczenie i pielęgnacja”.
- Część zewnętrzną urządzenia czyścić tylko lekko wilgotną ściereczką, a następnie dokładnie osuszyć wszystkie.



- Rozgrzać urządzenie – bez pieczywa – 5 razy w celu usunięcia pozostałości produkcyjnych z przewodów grzewczych. W tym celu należy ustawić regulator przypiekania na stopień 6..

**Wskazówka:** Mimo dokładnego wyczyszczenia, przy pierwszym rozgrzewaniu może pojawić się niewielki dym i zapach. To normalne zjawisko i nie jest ono niebezpieczne. W celu zapewnienia odpowiedniej wentylacji można np. otworzyć okno.



## Objaśnienie elementów obsługowych (rys. 1)

Poniższa tabela opisuje elementy obsługowe urządzenia.

Rysunek	Symbol	Funkcja
1 a	-	Dźwignia zaciskowa: Wcisnąć dźwignię do oporu, aż zatrzaśnie się na swoim miejscu i jednocześnie rozpocznie się proces piekania. <b>Wskazówka:</b> Dźwignia zatrzaśnie się tylko wtedy, gdy wtyczka jest podłączona do gniazdka.
1 b	-	Regulator przypiekania: Za pomocą regulatora przypiekania ustawić żądaną stopień przypiekania (stopnie od 1 do 7).
1 c		Przycisk anulowania procesu pieczenia i wysuwania kromki pieczywa
1 d		Przycisk do rozgrzewania (na kromki pieczywa, które zostały już opieczone)
1 e		Przycisk do rozmrażania (na zamrożone kromki pieczywa)
1 g	-	Przystawka do bułek (do odświeżania bułek)

## Ustawianie urządzenia (rys. 2)



### Ostrzeżenie!

Pieczyno może się palić. Nie wolno używać urządzenia w pobliżu ani pod materiałami łatwopalnymi, takimi jak np. firanki.

- Odwinąć przewód ze schowka na spodzie urządzenia na żądaną długość.
- Zacisnąć przewód w specjalnym zacisku kablowym znajdującym się na spodzie urządzenia, aby urządzenie stało stabilnie.
- Urządzenie postawić na suchym, stabilnym i równym podłożu.

## Rozpoczynanie piekania (rys. 3)



### Ostrożnie!

Niebezpieczeństwo oparzenia o gorące powierzchnie

- Używać tylko odpowiednich uchwyty i wyłączników..

- Podłączyć wtyczkę do nieuszkodzonego, prawidłowo zainstalowanego gniazdka z uziemieniem (1).
- Obrócić regulator przypiekania (b) na odpowiedni stopień od 1 do 7 (2) w zależności od pożądanego stopnia przypieczenia.

**Porada:** Aby określić żądany stopień przypiekania, należy najpierw przekręcić regulator przypiekania na średni poziom (od 3 do 4), a następnie wybrać wyższy lub niższy poziom dla następnego piekania..

- Włożyć kromki tostów do szczelin do piekania (3).
- Wcisnąć dźwignię zaciskową (a), aby się zatrzasnęła (4). Lampka kontrolna na przycisku „” (c) zapali się wskazując, że urządzenie pracuje.

- Aby skorzystać z jednej z dodatkowych funkcji, przycisku „❄” (d) (odświeżanie) lub przycisku „☺” (e) (rozmrzanie), należy nacisnąć odpowiedni przycisk. Więcej informacji można znaleźć w rozdziale „Funkcje dodatkowe”. Po zakończeniu opiekania zaciski samoczynnie wyskakują do góry. Lampka kontrolna gaśnie i urządzenie wyłącza się.
- Wyciągnąć wtyczkę z gniazdka po każdym użyciu.

### Wcześniejsze zakończenie opiekania (rys. 4 c)

- Aby zakończyć proces opiekania wcześniej, nacisnąć podświetlony przycisk „▽” (c). Zaciski samoczynnie wyskoczą do góry. Lampka kontrolna gaśnie i urządzenie wyłącza się.

### Usuwanie zablokowanych kromek pieczywa

#### Uwaga!

Nie wkładać sztućców ani innych twardych przedmiotów do szczelin do opiekania, aby nie uszkodzić urządzenia.

Jeśli kromki chleba lub innego pieczywa utknęły w otworach opiekacza, należy:

- Wyciągnąć wtyczkę z gniazdka i poczekać, aż urządzenie ostygnie.
- Wyciągnąć szufladkę na okruchy (rys. 6).
- Obrócić urządzenie na bok, aby pieczywo mogło wypaść.
- W razie potrzeby użyć drewnianej lub plastikowej szpatułki (nie ma w zestawie), aby usunąć tkwiące pieczywo.

## Funkcje dodatkowe

### Odświeżanie „☺” (rys. 4 d)

Dzięki tej funkcji można odświeżyć kromki pieczywa, które zostały już opieczone.

- Rozpocząć proces opiekania zgodnie z opisem.
- Nacisnąć przycisk „☺” (d) (odświeżanie).
- Podświetlenie przycisku wskazuje, że funkcja jest aktywna.

### Rozmrzanie „❄” (rys. 4 e)

Za pomocą tej funkcji można rozmrażać zamrożone pieczywo.

- Rozpocząć proces opiekania zgodnie z opisem.
- Nacisnąć przycisk „❄” (e) (rozmrzanie).
- Podświetlenie przycisku wskazuje, że funkcja jest aktywna.

Należy pamiętać, że proces rozmrażania może wymagać powtórzenia, aby uzyskać pożądane przypieczenie.

### Odświeżanie bułek (rys. 5)



#### Ostrożnie!

Niebezpieczeństwo oparzenia o gorące elementy!

- Używać tylko odpowiednich uchwyty i wyłłączników..

#### Uwaga!

- Nie umieszczać tostów bezpośrednio na otworze tostera.
- Nie umieszczać tostów większych niż 100 x 100 mm na przystawce do bułek.

W obu przypadkach może powstać zatory ciepłe które mogą uszkodzić urządzenie.

- Złożyć w dół uchwyt przystawki do bułek.
- Chwycić przystawkę do bułek za uchwyty i umieścić ją na tosterze.
- Nie umieszczać więcej niż dwóch bułek na przystawce do bułek.
- W zależności odżądanego stopnia przypieczenia ustawić regulator stopnia przypieczenia (w przypadku bułek zwykle wystarczający jest średni stopień przypieczenia).
- Rozpocząć opiekanie zgodnie z opisem w rozdziale „Rozpoczynanie opiekania”.
- Poczekać na zakończenie opiekania.
- Aby zakończyć proces odświeżania wcześniej, nacisnąć podświetlony przycisk, „▽” (c).
- W razie potrzeby obrócić bułki i rozpocząć proces od nowa.

## Czyszczenie i pielęgnacja



### Ostrzeżenie!

Niebezpieczeństwo porażenia prądem wskutek obecności wody! Urządzenia

- nie zanurzać w wodzie;
- nie trzymać pod bieżącą wodą;
- nie myć w zmywarce.



### Ostrożnie!

Niebezpieczeństwo oparzenia o gorące powierzchnie

- Przed czyszczeniem należy zawsze poczekać, aż urządzenie i akcesoria całkowicie ostygną.

### Uwaga!

- Nie wolno czyścić urządzenia za pomocą środków czyszczących ani rozpuszczalników, ponieważ spowodują one uszkodzenie urządzenia i mogą zanieczyścić następne pieczywo.
- Nie używać gąbek do szorowania ani ściernych środków czyszczących, aby nie uszkodzić powierzchni urządzenia.

### Uwaga!

- Nie zeskrobywać twardymi przedmiotami uporczywych zabrudzeń. Mogłoby to spowodować uszkodzenie urządzenia.
- Nie wkładać niczego do szczelin do opiekania, aby nie uszkodzić urządzenia.

## Opróżnianie szufladki na okruchy (rys. 6)



### Ostrzeżenie!

Niebezpieczeństwo pożaru wskutek zapalenia się resztek!

Reszki pieczywa mogą się zapalić; po każdym użyciu należy opróżnić szufladkę na okruchy.

- Upewnić się, że wtyczka jest wyjęta z gniazdka sieciowego.
- Przed czyszczeniem należy zawsze poczekać, aż urządzenie całkowicie ostygnie.
- Wyciągnąć szufladkę na okruchy z tostera. W tym celu należy chwycić palcami uchwyt szufladki.
- Usunąć wszystkie okruchy.
- Wyczyścić szufladkę na okruchy lekko wilgotną ściereczką, a następnie dokładnie wysuszyć szufladkę.
- Wsunąć szufladkę na okruchy do oporu z powrotem do tostera.

## Czyszczenie urządzenia

- Upewnić się, że wtyczka jest wyjęta z gniazdka sieciowego.
- Przed czyszczeniem należy zawsze poczekać, aż urządzenie całkowicie ostygnie.
- Wyczyścić urządzenie z zewnątrz i przystawkę do bułek lekko zwilżoną ściereczką.
- Osuszyć dokładnie urządzenie i przystawkę do bułek, a następnie poczekać, aż wszystkie elementy całkowicie wyschną.

## Przechowywanie (rys. 2)

- Przed schowaniem wyczyścić dokładnie urządzenie i jego akcesoria i poczekać, aż wszystkie elementy całkowicie wyschną.
- Nawinąć przewód na schówek na spodzie urządzenia.
- Urządzenie należy przechowywać w czystym, suchym miejscu, w którym nie ma kurzu.

## Utylizacja

### Utylizacja opakowania

Produkt jest wykonany z materiałów nadających się do recyklingu. Materiały opakowaniowe należy utylizować zgodnie z oznaczeniami za pośrednictwem publicznych punktów zbiórki lub zgodnie z krajowymi przepisami.

### Utylizacja zużytego sprzętu

 Jeśli urządzenie elektryczne nie będzie już używane, należy je oddać bezpłatnie do publicznego punktu zbierania złomu elektrycznego. Złomu elektrycznego nie wolno wyrzucać do pojemników z innymi odpadami (patrz symbol).

## Nie należy wyrzucać urządzeń elektrycznych razem z odpadami gospodarczymi.

Zgodnie z dyrektywą europejską 2012/19/UE w sprawie zużytego sprzętu elektrycznego i elektronicznego oraz jej wdrożeniem do prawa krajowego, zużyte urządzenia elektryczne muszą być zbierane osobno i poddawane recyklingowi w sposób przyjazny dla środowiska.

Alternatywa recyklingu dla żądania zwrotu: Właściciel urządzenia elektrycznego jest alternatywnie, zamiast odsyłania, zobowiązany do współpracy w ramach właściwego recyklingu w przypadku rezygnacji z prawa własności. Zużyte urządzenie można również oddać do punktu zwrotów, który zajmuje się usuwaniem w rozumieniu krajowej ustawy o gospodarce o obiegu zamkniętym i odpadach.

Nie dotyczy to dostarczonych wraz ze zużyтым urządzeniem akcesoriów i elementów pomocniczych, które nie zawierają elementów elektrycznych.

### Inne zalecenia dotyczące złomowania

Urządzenie elektryczne należy zwrócić w taki sposób, aby nie było utrudnione jego późniejsze zutylizowanie lub złomowanie.

Urządzenia elektryczne mogą zawierać szkodliwe substancje.

Nieprawidłowe obchodzenie się lub uszkodzenie urządzenia może podczas późniejszego złomowania spowodować zagrożenie dla zdrowia oraz zanieczyszczenie wody i gleby.

## Dane techniczne

---

Model	TO-J0201
Napięcie	220–240 V~
Częstotliwość	50/60 Hz
Moc	800 W
Wymiary	długość x szerokość x wysokość ok. 280 x 168 x 190 mm



## Gwarancja

---

Kaufland udziela 3-letniej gwarancji od daty zakupu.

Gwarancja nie obejmuje uszkodzeń spowodowanych nieprzestrzeganiem instrukcji obsługi, niewłaściwym użytkowaniem, nieprawidłową obsługą, samowolnymi naprawami lub nieodpowiednią konserwacją i pielęgnacją.

## Stimate client, stimată clientă!

Vă felicităm pentru achiziția noului dumneavoastră aparat. Ați ales un produs cu un raport preț / calitate excelent care vă va oferi multă plăcere.

Înainte de a utiliza aparatul, familiarizați-vă cu toate instrucțiunile de funcționare și siguranță. Utilizați aparatul numai așa cum este descris și pentru domeniile de aplicare specificate.

Predați toate documentele atunci când transmiteți aparatul către terți.

## Volumul livrării

- Prăjitor de pâine
- Accesoriu pentru rulouri
- Instrucțiuni de utilizare

Verificați dacă toate piesele sunt prezente și verificați dacă dispozitivul are avarii de la transport.

Nu folosiți un dispozitiv deteriorat!

În caz de deteriorare, vă rugăm să contactați o sucursală Kaufland.

## Siguranță

Citiți cu atenție manualul de instrucțiuni înainte de a utiliza dispozitivul pentru prima dată.

Pentru o utilizare sigură, urmați toate instrucțiunile de siguranță de mai jos.

### Simboluri și semnificația acestora



Citiți instrucțiunile de utilizare!



Atenție! Suprafață fierbinte!



Pericol din cauza tensiunii electrice!



Simbol general de pericol!



Acest simbol denumește materiale și obiecte care sunt prevăzute pentru a intra în contact cu alimente.

## Utilizare conform destinației

- Utilizați dispozitivul numai pentru prăjirea și încălzirea pâinii prăjite, a rulourilor, a feliilor groase de pâine feliată și a produselor de patiserie similare, potrivite pentru prăjitoare de pâine. Nu prăjiți pâine crocantă, biscuiți și alte produse similare. Nu puneți în prăjitor felii de pâine acoperite cu unt, grăsimi sau tartine sau sandvișuri deschise.
- - Nu utilizați dispozitivul în aer liber.
- - Acest dispozitiv este destinat utilizării casnice și similar, precum:
  - în bucătării pentru angajații din magazine, birouri și alte zone comerciale;
  - în gospodării;
  - de către clienții din hoteluri, moteluri și alte unități rezidențiale;
  - în pensiuni pentru micul dejun.
- Utilizați dispozitivul numai pentru zona de utilizare descrisă și numai cu accesoriile originale. Orice altă utilizare sau modificare a produsului este considerată necorespunzătoare. Nu este acceptată nicio răspundere pentru daunele rezultate în urma utilizării necorespunzătoare sau a funcționării incorecte.

## Siguranța copiilor și a persoanelor



### Avertizare!

Pericol de sufocare pentru copii atunci când ei se joacă cu materialul de ambalare!

- Țineți materialul de ambalare departe de copii.

- Dispozitivele pot fi utilizate de copiii cu vârsta de peste 8 ani și de persoane cu capacități fizice, senzoriale sau mentale reduse sau fără experiență și cunoștințe numai dacă sunt supravegheate sau au fost instruite cu privire la utilizarea în siguranță a dispozitivului și înțeleg pericolele care pot rezulta.
- Copiii nu au voie să se joace cu dispozitivul și, prin urmare, trebuie supravegheați.
- Curățarea și întreținerea de către utilizator nu trebuie efectuate de copii decât dacă au mai mult de 8 ani și sunt supravegheați în timpul operării.
- Copiii cu vârsta mai mică de 8 ani trebuie ținuti departe de dispozitiv și de cablul de alimentare.



## Precauție!

### Pericol de arsuri datorită suprafețelor fierbinți!

Unele părți ale produsului pot deveni foarte fierbinți și pot provoca arsuri. O precauție specială este necesară atunci când sunt prezenți copii și persoane vulnerabile.

## Siguranță generală

- Dispozitivul nu trebuie utilizat dacă cablul de alimentare sau carcasa sunt deteriorate.
- Dacă cablul de alimentare este deteriorat, acesta poate fi înlocuit doar de un centru de reparații autorizat, pentru a evita pericolele.
- Produsele de patiserie se pot arde. Nu folosiți niciodată dispozitivul lângă sau sub materiale inflamabile, ca de exemplu perdelele.
- Aparatul și accesoriile sale se încălzesc în timpul funcționării. Utilizați numai mânerurile și întrerupătorul, furnizate împreună cu produsul.
- Acest aparat nu este conceput pentru a fi folosit ca și temporizator extern sau împreună cu un sistem de control de la distanță.
- Conectați dispozitivul doar la o sursă de alimentare a cărei tensiune și frecvență corespund informațiilor de pe plăcuța de identificare! Plăcuța de identificare se află pe partea inferioară a dispozitivului.
- Conectați dispozitivul numai la o priză de contact de protecție nedeteriorată, instalată corect.
- Așezați întotdeauna dispozitivul pe o suprafață uscată, stabilă și plană.
- Dispozitivul nu trebuie așezat pe o suprafață fierbinte sau lângă o sursă de căldură.
- Cablul de alimentare nu trebuie să intre în contact cu părțile fierbinți ale dispozitivului.
- Nu lăsați niciodată dispozitivul nesupravegheat în timpul funcționării.
- În timpul prăjirii, nu acoperiți fantele pentru prăjire. Nu așezați felii de pâine sau chifle pe carcasă, deoarece acest lucru duce la supraîncălzirea dispozitivului.
- Pentru a evita deteriorarea dispozitivului, nu introduceți tacâmuri sau alte obiecte dure în fantele de prăjire.
- Nu atingeți niciodată fantele de prăjire ale dispozitivului când acesta funcționează sau nu este complet răcit.



- Precauție! Pâinea se poate încălzi foarte tare. Când scoateți felii mai mici de pâine cu o lungime a marginii mai mică de 8,5 cm și / sau o greutate mai mică de aproximativ 25 g, există riscul de arsuri.
- Scoateți ștecherul din priză după fiecare utilizare.



### Precauție!

#### Pericol de arsuri datorită suprafețelor fierbinți!

Părți ale dispozitivului se pot încălzi foarte mult în timpul funcționării.

- Nu atingeți niciodată părțile fierbinți ale dispozitivului.
- După oprirea dispozitivului, lăsați-l să se răcească înainte de al atinge.

- Înainte de a curăța dispozitivul, opriți-l și deconectați-l de la sursa de alimentare.
- Lăsați dispozitivul și accesoriile să se răcească înainte de curățare sau depozitare.
- Nu introduceți niciodată dispozitivul sau cablul de alimentare și ștecherul în apă sau alte lichide și nu le curățați sub jet apă curentă!
- Dispozitivul nu trebuie curățat în mașina de spălat vase.
- Consultați secțiunea „Curățare și îngrijire”.

### Înainte de prima punere în funcțiune

#### Îndepărtați materialul de ambalare

- Îndepărtați toate materialele de ambalare din dispozitiv înainte de prima utilizare.

#### Curățarea înainte de prima utilizare

- Înainte de a utiliza dispozitivul și accesoriile acestuia pentru prima dată, curățați-le cu atenție. Vă rugăm să consultați și să rețineți secțiunea „Curățare și îngrijire”.
- Curățați exteriorul dispozitivului cu o cârpă ușor umezită și apoi uscați cu atenție toate părțile.

- Încălziți dispozitivul - fără produse de patiserie - de 5 ori pentru a îndepărta reziduurile din procesele de producție de pe firele de încălzire. Pentru aceasta, setați regulatorul de rumenire la nivelul 6.

**Notă:** Deși ați curățat amănunțit produsul, atunci când aparatul este încălzit pentru prima dată, se poate dezvolta un ușor fum și miros. Acest fenomen este normal dar nu este periculos. De exemplu, deschideți o fereastră pentru ventilație adecvată.



- Apăsați în jos pârghia de glisare (a) până se cuplează (4). Lampa de control de pe butonul „▽” (c) se aprinde și indică faptul că dispozitivul este în funcțiune.
- Dacă doriți să utilizați una dintre funcțiile suplimentare, butonul „☺” (d) (Încălzire) sau butonul „❄” (e) (Dezghețare), apăsați butonul corespunzător. Puteți găsi mai multe detalii în secțiunea „Funcții suplimentare”. Când procesul de prăjire este terminat, glisorul sare pur și simplu. Lampa de control se stinge și dispozitivul se oprește..
- Scoateți ștecherul din priză după fiecare utilizare.

### Încheiați procesul de prăjire mai devreme (Imagine 4 c)

- Pentru a încheia procesul de prăjire mai devreme, apăsați butonul luminat „▽” (c). Zaciski samoczynnie wyskoczą do góry. Lampka kontrolna gaśnie i urządzenie wyłącza się.

### Scoaterea feliilor de pâine lipite

#### UAtenție!

Pentru a evita deteriorarea dispozitivului, nu introduceți tacâmuri sau alte obiecte dure în fantele de prăjire.

Dacă feliile de pâine sau alte produse de patiserie sunt lipite în fantele de prăjire, procedați după cum urmează:

- Scoateți ștecherul din priză și lăsați dispozitivul să se răcească.
- Scoateți tava pentru firimituri (Fig. 6).
- Întoarceți aparatul pe o parte, astfel încât firimiturile de produse coapte să cadă.

- Dacă este necesar, utilizați o racletă din lemn sau plastic (nu este inclusă) pentru a îndepărta produsele coapte lipite.

## Funcții suplimentare

### Încălzire „☺” (Imagine 4 d)

Puteți utiliza această funcție pentru a reîncălzi felii de pâine care au fost deja prăjite.

- Porniți procesul de prăjire așa cum este descris..
- Apăsați butonul „☺” (d) (Încălzire).
- Iluminarea butonului indică faptul că funcția este activă.

### Dezghețare „❄” (Imagine 4 e)

Puteți utiliza această funcție pentru a dezgheța pâinea congelată.

- Porniți procesul de prăjire așa cum este descris.
- Apăsați butonul „❄” (e) (Dezghețare).
- Iluminarea butonului indică faptul că funcția este activă.

Rețineți că procesul de dezghețare poate necesita să fie repetat pentru a obține rumenirea dorită.

## Coacerea rulourilor (Imagine 5)



#### Precauție!

Pericol de arsuri datorită părților fierbinți!

- Utilizați numai mânerul și întreprătorul, furnizate împreună cu produsul..

**Atenție!**

- Nu puneți pâine prăjită direct pe fanta prăjitorului de pâine.
- Nu puneți pâine prăjită mai mare de 100 x 100 mm pe accesoriul pentru rulouri.

În ambele cazuri, poate apărea acumularea de căldură care poate deteriora dispozitivul.

- Îndoiiți mânerul accesoriului pentru rulouri în jos.
- Prințeți de mâner accesoriul pentru rulouri și așezați-l pe prăjitorul de pâine.
- Nu așezați mai mult de două rulouri pe accesoriul pentru rulouri.
- Întoarceți regulatorul de rumenire la setarea corespunzătoare, în funcție de rumenirea dorită (pentru coacerea rulourilor, un grad mediu de rumenire este de obicei suficient).
- Porniți procesul de prăjire așa cum este descris în secțiunea „Începerea procesului de prăjire”.
- Așteptați până se termină procesul de prăjire.
- Pentru a opri coacerea mai devreme, apăsați butonul luminat „▽” (c).
- Întoarceți rulourile, dacă doriți, și începeți din nou procesul..

**Curățare și îngrijire****Avertizare!**

Pericol de electrocutare prin umiditate!

Dispozitivul

- nu trebuie introdus în apă;
- nu trebuie ținut sub jet de apă curentă;
- nu trebuie curățat în mașina de spălat vase.

**Precauție!**

Pericol de arsuri datorită suprafețelor fierbinți!

- Lăsați întotdeauna dispozitivul și accesoriile să se răcească complet înainte de a le curăța.

**Atenție!**

- Nu folosiți niciodată agenți de curățare sau solvenți pentru a curăța dispozitivul, deoarece acestea pot deteriora dispozitivul și pot contamina produse de patiserie.
- Nu utilizați tampoane de curățare sau agenți de curățare abrazivi pentru a evita deteriorarea suprafeței dispozitivului.

**Atenție!**

- Nu îndepărtați murdăria dificilă cu obiecte dure. Acest fapt poate deteriora dispozitivul.
- Nu introduceți niciodată nimic în fantele de prăjire pentru a evita deteriorarea dispozitivului.

**Goliți tava pentru firimituri (Imagine 6)****Avertizare!**

Pericol de incendiu din pricina reziduurilor!

Resturile de produse de patiserie pot arde, așa că goliți tava de firimituri după fiecare folosire..

- Asigurați-vă că ștecherul de rețea este scos din priză.
- Lăsați întotdeauna dispozitivul să se răcească complet înainte de a îl curăța.
- Trageți tava pentru firimituri din prăjitorul de pâine. Pentru a face acest lucru, apăcați cu degetele mânerul tăviței.
- Îndepărtați toate firimiturile.

**Atenție!**

- Nu puneți pâine prăjită direct pe fanta prăjitorului de pâine.
- Nu puneți pâine prăjită mai mare de 100 x 100 mm pe accesoriul pentru rulouri.

În ambele cazuri, poate apărea acumularea de căldură care poate deteriora dispozitivul.

- Îndoțiți mânerul accesoriului pentru rulouri în jos.
- Prindeți de mână accesoriul pentru rulouri și așezați-l pe prăjitorul de pâine.
- Nu așezați mai mult de două rulouri pe accesoriul pentru rulouri.
- Întoarceți regulatorul de rumenire la setarea corespunzătoare, în funcție de rumenirea dorită (pentru coacerea rulourilor, un grad mediu de rumenire este de obicei suficient).
- Porniți procesul de prăjire așa cum este descris în secțiunea „Începerea procesului de prăjire”.
- Așteptați până se termină procesul de prăjire.
- Pentru a opri coacerea mai devreme, apăsați butonul luminat „▽” (c).
- Întoarceți rulourile, dacă doriți, și începeți din nou procesul..

**Curățare și îngrijire****Avertizare!**

Pericol de electrocutare prin umiditate!

Dispozitivul

- nu trebuie introdus în apă;
- nu trebuie ținut sub jet de apă curentă;
- nu trebuie curățat în mașina de spălat vase.

**Precauție!**

Pericol de arsuri datorită suprafețelor fierbinți!

- Lăsați întotdeauna dispozitivul și accesoriile să se răcească complet înainte de a le curăța.

**Atenție!**

- Nu folosiți niciodată agenți de curățare sau solvenți pentru a curăța dispozitivul, deoarece acestea pot deteriora dispozitivul și pot contamina produse de patiserie.
- Nu utilizați tampoane de curățare sau agenți de curățare abrazivi pentru a evita deteriorarea suprafeței dispozitivului.

**Atenție!**

- Nu îndepărtați murdăria dificilă cu obiecte dure. Acest fapt poate deteriora dispozitivul.
- Nu introduceți niciodată nimic în fantele de prăjire pentru a evita deteriorarea dispozitivului.

**Goliți tava pentru firimituri (Imagine 6)****Avertizare!**

Pericol de incendiu din pricina reziduurilor!

Resturile de produse de patiserie pot arde, așa că goliți tava de firimituri după fiecare folosire..

- Asigurați-vă că ștecherul de rețea este scos din priză.
- Lăsați întotdeauna dispozitivul să se răcească complet înainte de a îl curăța.
- Trageți tava pentru firimituri din prăjitorul de pâine. Pentru a face acest lucru, apucați cu degetele mânerul tăviței.
- Îndepărtați toate firimiturile.

- Curățați tava pentru firimituri cu o cârpă ușor umedă și apoi uscați-o cu atenție.
- Împingeți tava pentru firimituri înapoi până la capăt în prăjitorul de pâine.

### Pentru a curăța dispozitivul

- Asigurați-vă că ștecherul de rețea este scos din priză.
- Lăsați întotdeauna dispozitivul să se răcească complet înainte de a îl curăța.
- Curățați exteriorul dispozitivului și accesoriul pentru rulouri cu o cârpă ușor umedă.
- Uscați cu atenție dispozitivul și accesoriul pentru rulouri și apoi lăsați toate părțile să se usuce complet.

### Depozitare (Imagine 2)

- Curățați temeinic dispozitivul și accesoriile acestuia și lăsați toate părțile să se usuce complet înainte de a le depozita.
- Înfășurați cablul în jurul compartimentului de cablu aflat pe partea inferioară a dispozitivului.
- Păstrați dispozitivul într-un loc curat, uscat și fără praf.

## Eliminare

### Eliminarea ambalajului

Ambalajul produsului este format din materiale reciclabile. Eliminați materialele de ambalare în conformitate cu etichetarea lor în punctele de colectare publică sau în conformitate cu specificațiile specifice țării.

### Înlăturarea aparatului vechi



Dacă nu mai doriți să utilizați dispozitivul electronic, dați-l gratuit la un punct public de colectare a dispozitivelor electronice vechi. Dispozitivele electrice vechi nu trebuie aruncate niciodată în coșurile reziduale (vezi simbolul).

### Nu aruncați dispozitivele electrice împreună cu deșeurile menajere.

Conform Directivei Europene 2012/19 / UE privind deșeurile de echipamente electrice și electronice și punerea în aplicare a acestora în legislația națională, echipamentele electrice folosite trebuie colectate separat și trimise pentru reciclare ecologică.

Alternative de reciclare la cererea de retur:

Proprietarul este răspunzător să recicleze aparatul corespunzător în locul returnării dacă nu mai vrea să se afle în posesia lui. Aparatul vechi se poate depune chiar la un punct de returnare, care îl elimină respectând legea de reciclare a deșeurilor.

Piese de accesorii și echipamentele fără componente electrice incluse în dispozitivele vechi nu sunt afectate.

### Instrucțiuni suplimentare de eliminare

Returnați, astfel încât reutilizarea sau recuperarea sa ulterioară să nu fie afectată.

Aparatele electrice vechi pot conține substanțe nocive.

Manevrarea incorectă sau deteriorarea dispozitivului poate duce la afectarea sănătății sau contaminarea apei și a solului atunci când dispozitivul este ulterior utilizat.

## Date tehnice

---

Model	TO-J0201
Tensiune	220-240 V~
Frecvență	50/60 Hz
Putere	800 W
Dimensiuni	Lungime x lățime x înălțime aproximativ 280 x 168 x 190 mm



## Garanție

---

Kaufland vă oferă o garanție de 3 ani de la data cumpărării.

Garanția nu acoperă daunele cauzate de nerespectarea instrucțiunilor de utilizare, utilizarea necorespunzătoare, manipularea necorespunzătoare, reparațiile neautorizate sau întreținerea și îngrijirea necorespunzătoare.

## Vážená zákazníčka, vážený zákazník!

Blahoželáme vám ku kúpe vášho nového výrobku. Rozhodli ste sa pre výrobok s vynikajúcim pomerom ceny/výkonu, s ktorým budete spokojný.

Pred používaním výrobku sa oboznámte so všetkými pokynmi na obsluhu a bezpečnostnými pokynmi.

Používajte výrobok iba podľa opisu a uvedeného účelu použitia.

Ak odovzdáte výrobok tretej osobe, odovzdajte jej aj všetky podklady k výrobku.

## Rozsah dodávky

- hriankovač
- nadstavec na zemle
- návod na obsluhu

Skontrolujte výrobok na úplnosť dielov, ako aj na prepravné poškodenie.

Poškodený výrobok nepoužívajte!

V prípade poškodenia sa obráťte na svoju predajňu Kaufland.

## Bezpečnosť

Pred prvým používaním tohto výrobku si dôkladne prečítajte tento návod.

Pre bezpečné používanie dbajte na všetky nasledujúce bezpečnostné pokyny.

## Symbole a ich význam



Prečítajte si návod na obsluhu!



Pozor! Horúci povrch!



Nebezpečenstvo úrazu elektrickým prúdom!



Všeobecný výstražný symbol!



Tento symbol označuje materiály a predmety, ktoré sú určené na kontakt s potravinami.



## Účel použitia

- Výrobok používajte iba na opekanie a zapekanie toastového chleba, žemlí, hrubších plátkov chleba a podobného pečiva vhodného pre hriankovač. Neopekajte knäckebrat, sucháre a podobne. Nedávajte do hriankovača chlieb alebo pečivo natreté maslom, tukom alebo iným nátičkami alebo obložené.
- Výrobok nepoužívajte vonku.
- Tento výrobok je určený na domáce a podobné použitie, ako napr.:
  - v kuchynkách pre zamestnancov v obchodoch, kanceláriách a iných podnikateľských priestoroch,
  - v poľnohospodárskych prevádzkach,
  - zákazníkmi v hoteloch, motelloch a iných obytných zariadeniach,
  - v penziónoch s raňajkami (B&B).
- Výrobok používajte iba na uvedený účel použitia a s originálnym príslušenstvom. Akékoľvek iné použitie alebo úpravy výrobku budú považované za použitie v rozpore s účelom použitia. Za škody vzniknuté pri používaní v rozpore s účelom použitia alebo nesprávnom používaní nepreberáme zodpovednosť.

## Bezpečnosť detí a osôb



### Varovanie!

Pri hraní s obalovým materiálom hrozí nebezpečenstvo udusenia detí!

- Obalový materiál držte bezpodmienečne mimo dosahu detí.

- Tento výrobok smú používať deti od 8 rokov alebo osoby s obmedzenými fyzickými, zmyslovými alebo duševnými schopnosťami alebo s nedostatkom skúseností alebo vedomostí s používaním výrobku, iba ak by boli pod dohľadom alebo dostali pokyny, ako výrobok bezpečne používať a porozumeli z toho plynúcim nebezpečenstvám.
- Dávajte pozor na deti, aby sa s výrobkom nehrali.
- Čistenie a údržbu nesmú vykonávať deti do 8 rokov, pokiaľ nie sú pod dohľadom.
- Deti mladšie ako 8 rokov držte deti mimo dosahu prívodného kábla.



## Pozor!

### Nebezpečenstvo popálenia horúcim povrchom!

Niektoré časti výrobku môžu byť veľmi horúce a spôsobiť popálenie. Mimoriadny pozor dávajte, keď sú prítomné deti a chránené osoby..

## Všeobecná bezpečnosť

- Výrobok sa nesmie používať, ak je poškodený prírodný kábel alebo telo výrobku.
- Ak je poškodený prírodný kábel, smie ho vymeniť iba autorizovaný servis, aby sa predišlo nebezpečenstvu.
- Chlieb a pečivo môže horieť. Nepoužívajte výrobok nikdy v blízkosti horľavých materiálov alebo pod nimi, ako sú napr. záclony.
- Počas prevádzky sa zohrieva výrobok a príslušenstvo. Používajte iba na to určené držadlá a ovládacie prvky.
- Tento výrobok nie je určený na používanie s externými spínacími hodinami alebo samostatným diaľkovým ovládacím systémom.
- Výrobok zapojte iba k zdroju napájania, ktorého napätie a frekvencia zodpovedajú údajom na typovom štítku! Typový štítok sa nachádza na spodnej strane výrobku.
- Zapojte výrobok iba do nepoškodenej elektrickej zásuvky s ochranným kontaktom, nainštalovanej podľa predpisov.
- Postavte výrobok na suchý, stabilný a rovný povrch.
- Výrobok neumiestňujte na horúci povrch alebo do blízkosti zdroja tepla.
- Prírodný kábel sa nesmie dostať do kontaktu s horúcimi časťami výrobku.
- Nenechávajte výrobok počas používania nikdy bez dozoru.
- Štrbiny na opekanie počas opekania nezakrývajte. Na telo výrobku nekladte plátky chleba alebo žemle, pretože by to viedlo k prehriatiu.
- Do štrbín na opekanie nekladajte príbor alebo iné tvrdé predmety, aby ste nepoškodili výrobok.
- Nedotýkajte sa nikdy štrbín na opekanie výrobku, ak je v prevádzke alebo nie je úplne vychladnutý.
- Pozor! Chlieb môže byť veľmi horúci. Pri vyberaní menších plátok chleba, s dĺžkou hrany menej ako 8,5 cm a/alebo hmotnosťou menej ako cca 25 g hrozí nebezpečenstvo popálenia.
- Po každom používaní vytiahnite zástrčku zo zásuvky.



## Pozor!

### Nebezpečenstvo popálenia horúcim povrchom!

Časti výrobku môžu byť počas používania veľmi horúce.

- Nedotýkajte sa nikdy horúcich častí výrobku.
- Skôr než sa budete výrobku po vypnutí dotýkať, nechajte ho najprv vychladnúť.

- Výrobok pred každým použitím vypnite a odpojte ho od elektrickej siete.
- Výrobok a príslušenstvo nechajte pred čistením alebo uložením vychladnúť.
- Výrobok a prírodný kábel so zástrčkou nikdy neponárajte do vody alebo iných tekutín a nečistite pod tečúcou vodou!
- Výrobok sa nesmie umývať v umývačke riadu.
- Dbajte na odsek „Čistenie a starostlivosť“.

## Pred prvým použitím

### Odstránenie obalového materiálu

- Pred prvým použitím z výrobku odstráňte všetok obalový materiál.

### Čistenie pred prvým použitím

- Výrobok pred prvým použitím dôkladne vyčistite. Dbajte pri tom tiež na odsek „Čistenie a starostlivosť“.
- Vonkajšiu stranu výrobku čistite iba jemne navlhčenou utierkou a všetky časti potom dôkladne osušte.
- Zohrejte výrobok 5x bez obsahu, aby ste odstránili zvyšky z výroby na ohrevných prvkoch. Nastavte k tomu regulátor stupňa opečenia na stupeň 6.

**Pokyn:** Napriek dôkladnému čisteniu môže dôjsť pri prvom zohriatí k miernemu dymeniu alebo zápachu. Je to normálne a bezpečné. Pre dostatočné vetranie otvorte napr. okno.

## Vysvetlenie ovládacích prvkov (obrázok 1)

Nasledujúca tabuľka opisuje ovládacie prvky výrobku.

obrázok	Sym-bol	Funkcia
1 a	-	Páčka pre mechanizmus: Páčku zatlačte nadol až na doraz, kým nezaklapne a súčasne sa spustí opekánie. <b>Pokyn:</b> Páčka zaklapne len vtedy, keď je zapojená zástrčka.
1 b	-	Regulátor stupňa opečenia: Regulátorom stupňa opečenia nastavte požadovaný stupeň opečenia (stupeň 1 až 7).

obrázok	Sym-bol	Funkcia
1 c		Tlačidlo na prerušenie opekania a vyskočenie plátkov chleba
1 d		Tlačidlo na zohrievanie (už opečených plátkov chleba)
1 e		Tlačidlo na rozmrazovanie (zmrazených plátkov chleba)
1 g	-	Nadstavec na žemle (na zohrievanie žemlí)

## Umiestenie výrobku (obrázok )



### Varovanie!

Chlieb a pečivo môže horieť. Nepoužívajte výrobok nikdy v blízkosti horľavých materiálov alebo pod nimi, ako sú napr. záclony.

- Odviňte kábel z uloženia kábla na spodnej strane výrobku na požadovanú dĺžku.
- Upnite kábel do na to určenej svorky kábla na spodnej strane výrobku, aby stál výrobok bezpečne.
- Postavte výrobok na suchý, stabilný a rovný povrch.

## Spustenie opekania (obrázok )





### Pozor!

Nebezpečenstvo popálenia horúcim povrchom!

- Používajte iba na to určené držadlá a ovládacie prvky.

- Zapojte zástrčku do nepoškodenej zásuvky s ochranným kontaktom (1) nainštalovanej podľa predpisov.
- Otočte regulátor stupňa opečenia (b) podľa požadovaného opečenia na vhodný stupeň 1 až 7 (2).

**Tip:** Pre určenie požadovaného stupňa opečenia otočte regulátor stupňa opečenia najprv na stredný stupeň (3 až 4) a zvolte potom pri ďalšom opekaní vyšší alebo nižší stupeň.

- Vložte plátky toastového chleba do štrbín na opekanie (3).
- Stlačte páčku pre mechanizmus (a) nadol, kým nezaklapne (4). Kontrolka v tlačidlo „“ (c) zasvieti a znamená prevádzku výrobku.
- Ak chcete používať jednu z dodatočných funkcií, tlačidlo „“ (d) (zohrievanie) alebo tlačidlo „“ (e) (rozmrazovanie), stlačte príslušné tlačidlo. Presnejšie informácie nájdete v odseku „Dodatočné funkcie“. Po ukončení opekania vyskočí mechanizmus automaticky nahor. Kontrolka zhasne a výrobok sa vypne..
- Po každom používaní vytiahnite zástrčku zo zásuvky.

## Predčasné ukončenie opekania (obrázok

)

- Pre predčasné ukončenie opekania stlačte osvetlené tlačidlo „“ (c). Mechanizmus vyskočí automaticky nahor. Kontrolka zhasne a výrobok sa vypne.

## Odstránenie zaseknutých plátkov chleba

### Pozor!

Do štrbín na opekanie nekladajte príbor alebo iné tvrdé predmety, aby ste nepoškodili výrobok.

Ak dôjde k zaseknutiu plátkov chleba alebo iného pečiva v štrbinách na opekanie, postupujte nasledovne:

- Vytiahnite zástrčku zo zásuvky a nechajte výrobok vychladnúť.
- Vytiahnite zásuvku na omrvinky (obrázok 6).
- Otočte výrobok na bok, aby mohol chlieb či pečivo vypadnúť.
- V prípade potreby použite stierky z dreva alebo plastu (nie je súčasťou dodávky), aby ste odstránili zaseknutý chlieb či pečivo.

## Dodatočné funkcie

### Ohrievanie „“ (obrázok 4 d)

Touto funkciou môžete znova zohriať už upečené plátky chleba.

- Spustíte opekanie podľa opisu.
- Stlačíte tlačidlo „“ (d) (zohrievanie).
- Osvetlenie tlačidla znamená, že je funkcia aktívna.

### Rozmrazovanie „“ (obrázok 4 e)

Touto funkciou môžete rozmrazovať zmrazený chlieb.

- Spustíte opekanie podľa opisu.
- Stlačíte tlačidlo „“ (e) (rozmrazovanie).
- Osvetlenie tlačidla znamená, že je funkcia aktívna.

Dbajte na to, že rozmrazovanie bude pravdepodobne potrebné opakovať, aby ste dosiahli požadované opečenie.

## Opekanie žemlí (obrázok 5)



### Pozor!

Nebezpečenstvo popálenia horúcimi časťami!

- Používajte iba na to určené držadlá a ovládacie prvky.

### Pozor!

- Opekané pečivo položte priamo na otvor hriankovača.
- Na nadstavec na žemle nedávajte opekané pečivo väčšie ako 100 x 100 mm.

V oboch prípadoch môže dôjsť k hromadeniu tepla, ktoré môže poškodiť výrobok.

- Sklopte oblúky nadstavca na žemle nadol.
- Nadstavca na žemle sa dotýkajte za držadlá a položte ho na hriankovač.
- Na nadstavec na žemle nedávajte viac ako dve žemle.
- Regulátor stupňa opečenia otočte podľa požadovaného stupňa opečenia na vhodné nastavenie (na opekanie žemlí stačí väčšinou stredný stupeň opečenia).
- Spustíte opekanie tak, ako je uvedené v odseku „Spustenie opekania“.
- Počkajte na ukončenie opekania.
- Pre predčasné ukončenie opekania stlačte osvetlené tlačidlo „“ (c).
- Otočte žemle, ak chcete a znova spustíte opekanie.

## Čistenie a starostlivosť



### Varovanie!

Nebezpečenstvo úrazu elektrickým prúdom pri mokre!

Výrobok

- neponárajte do vody,
- nedržte pod tečúcou vodou,
- nečistite v umývačke riadu.



### Pozor!

Nebezpečenstvo popálenia horúcim povrchom!

- Pred čistením výrobku a príslušenstva ho nechajte vždy úplne vychladnúť.

### Pozor!

- Nečistite výrobok nikdy čistiacimi prostriedkami alebo rozpúšťadlami, pretože by poškodili výrobok a mohli znečistiť chlieb alebo pečivo pri ďalšom opekaní.
- Nepoužívajte drsné hubky ani drsné čistiace prostriedky, aby ste nepoškodili povrchy výrobku.

### Pozor!

- Nečistite odolné znečistenie tvrdými predmetmi. Výrobok sa tým môže poškodiť.
- - Do štrbín na opekanie nekladajte žiadne predmety, aby ste nepoškodili výrobok.

## Vyprázdnenie zásuvky na omrvinky (obrázok 6)



### Varovanie!

Nebezpečenstvo požiaru vplyvom zvyškov!

Zvyšky chleba či pečiva môžu horieť, vyprázdnite preto zásuvku na omrvinky po každom použití.

- Dbajte na to, aby bola zástrčka vytiahnutá zo zásuvky.
- Skôr než budete výrobok čistiť, nechajte ho vždy úplne vychladnúť.
- Vytiahnite zásuvku na omrvinky z hriankovača. Chyťajte pri tom prstami držadlo zásuvky.
- Odstráňte všetky omrvinky.
- Zásuvku na omrvinky vyčistite jemne navlhčenou utierkou a potom ju dôkladne osušte.
- Zasuňte zásuvku na omrvinky naspäť do hriankovača až na doraz.

## Čistenie výrobku

- Dbajte na to, aby bola zástrčka vytiahnutá zo zásuvky.
- Skôr než budete výrobok čistiť, nechajte ho vždy úplne vychladnúť.
- Vonkajšiu stranu výrobku a nadstavec na zemle čistite iba mierne navlhčenou utierkou.
- Výrobok a nadstavec na zemle dôkladne osušte a všetky diely nechajte následne úplne vyschnúť.

## Uloženie (obrázok 2)

- Výrobok a príslušenstvo dôkladne vyčistite a pred odložením nechajte úplne oschnúť všetky diely.
- Naviňte kábel na uloženie kábla na spodnej strane výrobku.
- Uložte výrobok na suchom, čistom a bezprašnom mieste.

## Odstránenie

### Odstránenie obalu

Obalový materiál sa skladá z recyklovateľných materiálov. Obalový materiál odstráňte podľa jeho označenia na nato určených zberných miestach resp. podľa platných predpisov.

## Odstránenie výrobku



Ak váš elektrický výrobok už nebudete používať, odovzdajte ho bezplatne u vášho predajcu alebo v zbernom dvore. Staré elektrické výrobky v žiadnom prípade nevyhadzujte do komunálneho odpadu (pozri symbol).

### Elektrické výrobky nevyhadzujte do domového odpadu!

Podľa smernice 2012/19/ES o odpade z elektrických a elektronických zariadení a implementácie do národného práva musí byť elektrický výrobok separovaný a ekologicky odstránený. Alternatíva recyklovania k požiadavke na vrátenie:

Vlastník elektrického výrobku je namiesto vrátenia povinný za účelom riadneho zhodnotenia výrobok odovzdať na recykláciu. Starý výrobok je možné odovzdať tiež na zbernom mieste, ktoré vykoná odstránenie v zmysle cirkulárnej ekonomiky a zákona o odpadoch.

Netýka sa to príslušenstva starých výrobkov a dielov bez elektronických častí.

### Ďalšie pokyny k odstráneniu

Staré elektrické zariadenie odovzdajte tak, aby ste neohrozili jeho neskoršie opätovné použitie alebo zhodnotenie.

Staré elektrické výrobky môžu obsahovať škodlivé látky.

Pri nesprávnom zaobchádzaní alebo poškodení výrobku by tieto mohli pri neskoršom zhodnotení výrobku viesť k poškodeniu zdravia alebo znečisteniu vody a pôdy.

## Technické údaje

Model	TO-J0201
Napätie	220–240 V~
Frekvencia	50/60 Hz
Výkon	800 W
Rozmery	Dĺžka x šírka x výška cca 280 x 168 x 190 mm



## Záruka

Kaufland poskytuje záruku v trvaní 3 roky od dátumu kúpy.

Zo záruky sú vylúčené škody, ktoré vznikli nedodržaním návodu na obsluhu, nesprávnym používaním a zaobchádzaním, vlastnými úpravami alebo nedostatočnou údržbou a starosťou.

## Уважаеми клиенти!

Поздравяваме Ви за покупката на Вашия нов уред. Избрали сте продукт с превъзходно съотношение цена/качество, който ще Ви достави голяма радост.

Преди да използвате уреда, запознайте се с всички инструкции за употреба и безопасност.

Използвайте уреда само както е описано и за посочените области на приложение. Когато предавате уреда на трета страна, заедно предайте всички документи.

## Обхват на доставката

- Тостер
- Приставка за хлебчета
- Инструкция за употреба

Проконтролирайте дали всички части са налични и проверете уреда за повреди при транспортирането.

Не пускайте повреден уред да работи!  
В случай на повреда се обръщайте към филиал на Кауфланд.

## Безопасност

Внимателно прочетете Инструкцията за употреба, преди да използвате уреда за първи път.

За да използвате уреда безопасно, спазвайте следващите указания за безопасност.

## Символи и тяхното значение



Прочетете Инструкцията за употреба!



Внимание! Горещи повърхности!



Опасност от електрическо напрежение!



Общ символ за опасност!



Този символ обозначава материали и предмети, които са определени да влизат в досег с хранителни продукти.



## Използване по предназначение

- Използвайте уреда само за препичане и претопляне на хляб за тост, хлебчета, по-дебели филии нарязан хляб и аналогични печени тестени изделия, подходящи за тостер. Не препичайте хрупкав хляб, сухар и други подобни продукти. Не поставяйте в тостера филии, намазани с масло, мас или други печени тестени изделия, намазани с някакви продукти, и никакви печени тестени изделия, покрити с хранителни продукти.
- Не използвайте уреда на открито.
- Този уред е предвиден за използване в домакинства или подобни приложения, примерно:
  - в кухни за служители в магазини, офиси и други търговски секции;
  - в селскостопански дворове;
  - от клиенти в хотели, мотели и други жилищни съоръжения;
  - в места за настаняване с включена закуска.
- Използвайте уреда само за описаната област на приложение и с оригиналните принадлежности. Всяко друго приложение или изменение на уреда се счита за не по предназначение. За щети, възникнали от използване не по предназначение или неправилна работа с уреда, не се поема гаранция.

## Безопасност за деца и възрастни лица



### Предупреждение!

Опасност от задушаване за деца при игра с опаковъчни материали!

- Непременно дръжте опаковъчните материали далече от деца

- Този уред може да се използва от деца на възраст от 8 години, както и от лица с намалени физически, сензорни или умствени способности, или от лица без опит и знания, ако те са надзиравани или са инструктирани за безопасното използване на уреда и са разбрали свързаните с това опасности.
- Децата не трябва да си играят с уреда и поради това трябва да се надзират.
- Почистването и поддръжката от потребителя не трябва да се извършват от деца, освен ако те са по-големи от 8 години и са надзиравани.
- Децата, които са по-малки от 8 години, трябва да се държат настрана от уреда и захранващия кабел.



## Внимание!

### Опасност от изгаряне от горещи повърхности!

Някои части на продукта могат да станат много горещи и да причинят изгаряния. Изисква се особено внимание, когато наблизо има деца и лица, нуждаещи се от защита.

## Обща безопасност

- Уредът не трябва да се използва, когато мрежовият кабел или тялото са повредени.
- Ако мрежовият кабел е повреден, той трябва да бъде заменен от оторизирана ремонтна работилница, за да се избегнат опасности.
- Печените тестени изделия могат да горят. Никога не използвайте уреда в близост до или под запалими материали, примерно завеси.
- По време на работа уредът и принадлежностите се загряват. Използвайте само предвидените дръжки и превключвател.
- Този уред не е предвиден да се работи с външен таймер или отделна система за дистанционно управление.
- Свързвайте уреда само към електрозахранване, чието напрежение и честота съответстват на техническите данни върху фирмената табелка! Фирмената табелка се намира от долната страна на уреда.
- Свързвайте уреда само към неповредена, инсталирана съгласно предписанията заземена щепселна кутия.
- Винаги поставяйте уреда върху суха, стабилна и равна повърхност.
- Уредът не трябва да се поставя върху гореща повърхност или в близост до топлинен източник.
- Мрежовият кабел не трябва да влиза в контакт с горещите части на уреда.
- Никога не оставяйте уреда без надзор по време на работа.
- По време на препичането не покривайте процепите на тостера. Не поставяйте филии хляб или хлебчета върху корпуса, тъй като това води до прегряване на уреда.
- Не пъхайте прибори за хранене или други твърди предмети в процепите за печене, за да не повредите уреда.
- Никога не докосвайте уреда в процепите за печене, когато той работи или не е напълно охладен.

- Внимание! Хлябът може да се нагорещи много. Когато изваждате по-малки филии хляб, с дължина на ръба по-малка от 8,5 cm и/или тегло по-малко от около 25 g, съществува опасност от изгаряне.
- След всяка употреба, издърпвайте мрежовия щепсел от щепселната кутия.



### Внимание!

#### Опасност от изгаряне от горещи повърхности!

Части на уреда могат да се нагорещят много по време на работа.

- Никога не докосвайте горещите части на уреда.
- След като изключите уреда, най-напред изчакайте той да се охлади, преди да го докоснете.

- Изключвайте уреда преди всяко почистване и го разкачвайте от електрическата мрежа.
- Преди да ги почистите и приберете, изчакайте уреда и принадлежностите да се охладят.
- Никога не потапяйте уреда и мрежовия кабел с щепсел във вода или други течности и не ги почиствайте с течаща вода!
- Уредът не трябва да се почиства в съдомиялна машина.
- Съобразявайте се с Раздел „Почистване и грижи“

### Преди да използвате уреда за първи път

#### Отстраняване на опаковъчните материали

- Преди първата употреба, отстранете всички опаковъчни материали от уреда..

#### Почистване преди първата употреба



- Внимателно почиствайте уреда и принадлежностите преди първата употреба. По въпроса обърнете внимание и на Раздел „Почистване и грижи“..
- Почиствайте външната страна на уреда с леко навлажнена кърпа и след това внимателно подсушете всички части.

- Загрейте уреда – без поставени в него печени тестени изделия – 5 x пъти, за да отстраните свързаните с производството остатъци върху нагревателните проводници. За целта поставете регулатора за степента на препичане на степен 6..

**Указание:** Въпреки основното почистване, при първото загряване може да се стигне до появата на лек пушек и миризма. Това е нормално и не е опасно. За достатъчно проветряване отворете примерно един порозорец.

## Разяснения за елементите за управление (Фиг. 1)

В следващата таблица са описани елементите за управление на уреда.

Фиг.	Символ	Функция
1a	-	Лост за каретката: Натиснете лоста надолу до упор, докато той се фиксира и едновременно с това започва процеса на препичане. <b>Указание:</b> Лостът се фиксира само тогава, когато мрежовият щепсел е включен.
1b	-	Регулатор за степента на препичане: С регулатора за степента на препичане задавате желаната степен на препичане (Степен 1 до 7).
1c		Бутон за прекъсване на процеса на препичане и за изхвърляне на филиите хляб
1d		Бутон за претопляне (за вече препечени филии хляб)
1e		Бутон за размразяване (за замразени филии хляб)
1g	-	Приставка за хлебчета (за препичане на хлебчета)

## Поставяне на уреда (Фиг. 2)



### Предупреждение!

Печените тестени изделия могат да горят. Никога не използвайте уреда в близост до или под запалими материали, примерно завеси..

- Развийте кабела (на желаната дължина) от мястото за съхранение от долната страна на уреда.
- Стегнете кабела в предвидената за целта кабелна клема от долната страна на уреда, за да може уредът да стои стабилно.
- Поставете уреда върху суха, стабилна и равна повърхност.

## Стартиране на процеса на препичане (Фиг. 3)



### Внимание!



Опасност от изгаряне от горещи повърхности!

- Използвайте само предвидените дръжки и превключвател..

- Включете мрежовия щепсел в неповредена и инсталирана според предписанията щепселна кутия със заземяване (1).
- В зависимост от желаната степен на препичане, завъртете регулатора за степента на препичане (b) на подходящата степен 1 до 7 (2).

**Съвет:** За да определите желаната от Вас степен на препичане, завъртете регулатора най-напред на средна степен (3 до 4) и тогава при следващия процес на препичане изберете, ако се налага,

по-висока или по-ниска степен..

- Пъхнете филиите за тоста в процепите за препичане (3).
- Натиснете надолу лоста за каретката (а), докато се фиксира (4). Контролната лампичка на бутона „“ (с) светва и показва, че уредът работи..
- В случай, че искате да използвате една от допълнителните функции, бутон „“ (d) (претопляне) или бутон „“ (е) (размразяване), натиснете съответния бутон. По точна информация ще намерите в Раздел „Допълнителни функции“. След приключване на процеса на препичане, каретката автоматично изскача нагоре. Контролната лампичка изгасва и уредът се изключва.
- След всяка употреба издърпвайте мрежовия щепсел от щепселната кутия.

### Преждевременно прекратяване на процеса на препичане (Фиг. )

- За да прекратите преждевременно процеса на препичане, натиснете осветения бутон „“ (с). Каретката изскача автоматично нагоре. Контролната лампичка изгасва и уредът се изключва.

### Отстраняване на задържани филии хляб

#### Внимание!

Не пъхайте никакви прибори за хранене или други твърди предмети в процепите за препичане, за да не повредите уреда.

Ако в процепите за препичане бъдат задържани филии хляб или други печени тестени изделия, постъпете по следния

начин:

- Издърпайте мрежовия щепсел от щепселната кутия и изчакайте уреда да се охлади.
- Издърпайте навън тавичката за трохи (Фиг. 6).
- Завъртете уреда настрани, така че печените тестени изделия да могат да изпадат.
- Ако е необходимо, използвайте дървена или пластмасова шпатула (не е включена в обхвата на доставката), за да извадите задържаните печени тестени изделия.

## Допълнителни функции

### Претопляне „“ (Фиг. )

С тази функция можете още веднъж да претоплите вече препечени филии хляб.

- Стартирайте процеса на препичане, както е описано.
- Натиснете бутона „“ (d) (претопляне).
- Осветеният бутон показва, че функцията е активна..

### Размразяване „“ (Фиг. )

С тази функция можете да размразите замразен хляб.

- Стартирайте процеса на препичане, както е описано.
- Натиснете бутона „“ (е) (размразяване).
- Осветеният бутон показва, че функцията е активна.

Имайте предвид, че е възможно да трябва да се повтори процесът на размразяване, за да се получи желаната степен на препичане.

## Препичане на хлебчета (Фиг. 5)



### Внимание!

Опасност от изгаряне от горещи части!

- Използвайте само предвидените дръжки и превключвател.

### Внимание!

- Не поставяйте тост директно върху отвора на тостера.
- Не поставяйте тост по-голям от 100 x 100 mm върху приставката за хлебчета.

И в двата случая може да се стигне до натрупване на топлина, което може да повреди уреда..

- Обърнете надолу лоста на приставката за хлебчета.
- Хванете приставката за хлебчета за дръжките и я поставете върху тостера.
- Не поставяйте повече от две хлебчета върху приставката за хлебчета.
- В зависимост от желаната степен на препичане, завъртете регулатора за степента на препичане на подходящата настройка (за препичане на хлебчета в повечето случаи е достатъчна средна степен на препичане).
- Стартирайте процеса на препичане както е описано в Раздел „Стартиране на процеса на препичане“.
- Изчакайте докато процесът на препичане приключи.
- За да приключите преждевременно процеса на препичане, натиснете осветения бутон „▽“ (с).
- Ако е необходимо, обърнете хлебчетата и отново стартирайте процеса.

## Почистване и грижи



### Предупреждение!

Опасност от токов удар от влага! Уредът не трябва

- да се потапя във вода;
- не трябва да се държи под течаща вода;
- да се почиства в съдомиялна машина.



### Внимание!

Опасност от изгаряне от горещи повърхности!

- Винаги изчаквайте уреда и принадлежностите да се охладят напълно, преди да ги почистите.

### Внимание!

- Никога не почиствайте уреда с препарати за почистване и разтворители, тъй като те могат да повредят уреда и следващите печени тестени изделия могат да бъдат замърсени.
- Не използвайте нито гъби с триеща повърхност, нито абразивни почистващи препарати, за да не бъдат повредени повърхностите на уреда..

### Внимание!

- Не изтърквайте упоритите замърсявания с твърди предмети. По този начин уредът може да се повреди.
- Никога не пхайте нищо в процепите на тостера, за да не повредите уреда.

## Изпразване на тавичката за трохите (Фиг. 6)



### Предупреждение!

Опасност от пожар от остатъците!

Остатъците от печени тестени изделия могат да горят, след всяка употреба изпразвайте тавичката за трохите..

- Уверете се, че мрежовият щепсел е издърпан от щепселната кутия.
- Винаги изчакавайте уреда да се охлади напълно, преди да го почистите.
- Издърпайте тавичката за трохите от тостера. За целта с пръсти хванете дръжката на тавичката.
- Отстранете всички трохи.
- Почиствайте тавичката за трохите с леко навлажнена кърпа и след това старателно я подсушете.
- Вкарайте до упор тавичката за трохите обратно в тостера.

## Почистване на уреда

- Уверете се, че мрежовият щепсел е издърпан от щепселната кутия.
- Винаги изчакавайте уреда да се охлади напълно, преди да го почистите.
- Почиствайте външната страна на уреда и тавичката за трохите с леко навлажнена кърпа.
- Старателно подсушете уреда и тавичката за трохите и накрая оставете частите да изсъхнат напълно

## Съхранение (Фиг. 2)

- Внимателно почистете уреда и принадлежностите и изчакайте всички части да изсъхнат напълно преди да ги приберете.
- Навийте кабела в мястото за навиване на кабела от долната страна на уреда.
- Съхранявайте уреда на чисто, сухо и свободно от прах място.

## Изхвърляне

### Изхвърляне на опаковката

Опаковката на продукта се състои от рециклиращи се материали. Изхвърляйте рециклиращите се материали съгласно тяхната маркировка в обществените пунктове за събиране на отпадъци, респ. съгласно специфичните за отделните държави предписания.

### Изхвърляне на стария уред



Ако повече не желаете да използвате електрическия уред, предайте го   
бесплатно на обществен пункт за събиране на стари електрически уреди. Старите електрически реди никога не трябва да се изхвърлят в контейнерите за отпадъци (вижте символа).

### Не изхвърляйте електрически уреди при

## Не изхвърляйте електрически уреди при битовите отпадъци.

Съгласно Европейската Директива 2012/19/ЕУ за стари електрически и електронни уреди и транспонирането ѝ в националното законодателство, използваните електроуреди трябва да се събират разделно и да се предават за екологично рециклиране.

Рециклирането като алтернатива на изискването за връщане: Като алтернатива на връщането, собственикът на електроуредата е задължен да съдейства за правилната му преработка при доброволен отказ от право на собственост. За целта старите уреди могат да бъдат предадени на някой събирателен пункт, който ги ликвидира в смисъла на националната „кръгова икономика“ и Закона за управление на отпадъците. Това не се отнася за добавените към старите уреди комплектуващи части и помощни средства, които не съдържат електрически съставни части.

### Други указания за изхвърлянето

Предайте стария електроуред така, че да не бъдат възпрепятствани неговото повторно използване или преработване. Старите електроуреди могат да съдържат вредни вещества.

При неправилно използване или повреда на уреда, при по-нанатъшно повторно използване на уреда те могат да доведат до увреждане на здравето или до замърсяване на водните басейни и почвата.

## Технически характеристики

Модел	TO-J0201
Напрежение	220-240 V~
Честота	50/60 Hz
Мощност	800 W
Размери	Дължина x Широчина x Височина около 280 x 168 x 190 mm



## Гаранция

Кауфланд ви дава 3-годишна гаранция от датата на покупка.

От гаранцията са изключени повреди, за които може да се предположи, че се причинени от несъобразяване с инструкцията за употреба, неправилно използване, неправомерно третиране, поправки по собствена инициатива или недостатъчна поддръжка и грижи.



**D**

### **Haben Sie Fragen zur Bedienung des Gerätes?**

Schnelle und kompetente Hilfe erhalten Sie über unsere kostenlose Service-Hotline:

☎ 08 00 / 1 52 83 52 (Kostenfrei aus dem deutschen Fest- und Mobilfunknetz)

[www.kaufland.de](http://www.kaufland.de)

**CZ**

### **Máte dotazy týkající se obsluhy zařízení?**

Rychlou a kompetentní pomoc získáte na naší bezplatné zákaznické lince:

☎ 800 165 894 (bezplatně z české pevné a mobilní sítě)

[www.kaufland.cz](http://www.kaufland.cz)

**HR**

### **Imate li pitanja vezano uz uređaj?**

Za brzu i stručnu pomoć nazovite našu službu za potrošače na besplatan broj:

☎ 0800 223 223 (besplatno iz hrvatske fiksne ili mobilne mreže)

[www.kaufland.hr](http://www.kaufland.hr)

**PL**

### **Czy masz pytania dot. działania tego urządzenia?**

Szybko i fachowo pomoc otrzymasz dzwoniąc na naszą bezpłatną infolinię:

☎ 800 300 062

[www.kaufland.pl](http://www.kaufland.pl)

**RO MD**

### **Aveți întrebări cu privire la utilizarea aparatului?**

Vă stăm la dispoziție prin asistența rapidă și competentă disponibilă gratuit prin hotline-ul nostru:

RO: ☎ 0800 080 888 (număr apelabil doar din rețelele Orange, Vodafone, Telekom, Urc România și RCS&RDS)

MD: ☎ 0800 1 0800 (număr apelabil gratuit din orice rețea de telefonie din Moldova)

[www.kaufland.ro](http://www.kaufland.ro)

**SK**

### **Máte otázky týkajúce sa zariadenia?**

Rýchlu a odbornú pomoc získate na našej bezplatnej zákaznickej linke:

☎ 0800/15 28 35 (bezplatne z pevnej aj mobilnej siete)

[www.kaufland.sk](http://www.kaufland.sk)

**BG**

### **Имате ли въпроси относно използването на уреда?**

Бърза и компетентна помощ можете да получите по нашата безплатна сервизна гореща линия:

☎ 0800 12 220 (безплатно от цялата страна)

[www.kaufland.bg](http://www.kaufland.bg)

- D** Die aktuelle Bedienungsanleitung finden Sie auch unter: **www.kaufland.de**
- CZ** Aktuální návod k použití je možné nalézt také na adrese: **www.kaufland.cz**
- HR** Upute za uporabu možete potražiti i na adresi: **www.kaufland.hr**
- PL** Aktualną instrukcję obsługi można znaleźć również na stronie: **www.kaufland.pl**
- RO** **MD** Din acest moment puteți găsi instrucțiunile de utilizare și pe: **www.kaufland.ro**
- SK** Aktuálny návod na obsluhu je možné nájsť aj na adrese: **www.kaufland.sk**
- BG** Актуалното ръководство за употреба можете да намерите също на: **www.kaufland.bg**

Hersteller / Výrobce / Proizvođač / Producent /  
Producător / Výrobca / Производител:

Kaufland Stiftung & Co. KG, Rötelstr. 35,  
74172 Neckarsulm, Deutschland, Německo,  
Njemačka, Niemcy, Germania, Nemecko,  
Германия

Importator / Distribuitor MD: Kaufland SRL,  
str. Sfatul Țării, nr. 29, Chișinău, MD-2012,  
Republica Moldova

Дистрибутор: Кауфланд България ЕООД  
енд Ко КД, ул. Скопие 1А, 1233 София

Ursprungsland: China / Země původu: Čína /  
Zemlja podjetja: Kina / Wyprodukowano  
w Chinach / Țara de origine: China / Krajina  
rôvodu: Čína / Страна на произход: Китай



**TO-J0201**

788 / 01409232 / 3531150